



sarralle

Workshop & Storage Systems

2022

Catálogo Reducido MUEBLES METÁLICOS



Express



PLAZO MÁXIMO
DE EXPEDICIÓN
7 DÍAS

CONDICIONES GENERALES DE VENTA*

1. COLOR

Bastidor AZUL RAL 5012 y cajones GRIS RAL 7035. Plazo de 3 a 4 semanas en cambios de color.

2. ACCESORIOS

Se suministran sin montar en los muebles.

3. PORTES

Portes pagados para pedidos superiores a 300 € netos en Península. Resto, portes debidos o cargados en factura.

4. DESTINOS

Los pedidos, cuya entrega corresponda realizar en distintos destinos de su zona, serán cumplimentados de acuerdo a las instrucciones que nos detallen en los mismos, por lo que se ruega total claridad en las instrucciones que nos faciliten al respecto.

En el caso de no indicar nada, la entrega se realizará en sus instalaciones, no haciéndose Sarralle ni el transportista correspondiente responsables de las consecuencias que se puedan generar al cambiar el destino posteriormente.

5. PLAZOS Y ENTREGA DE MATERIALES

Sarralle tiene establecido un plazo máximo de expedición de 7 días desde la confirmación del pedido para todos los artículos de este catálogo, salvo en aquellos que indiquen algún otro plazo, o esté indicado en la confirmación del pedido. La cantidad máxima que se puede solicitar de un mismo producto es de 5 unidades. Los posibles incumplimientos ocasionales en el plazo de entrega, no darán derecho a ningún tipo de reclamación ni indemnización. La mercancía viaja bajo responsabilidad del transportista, una vez haya sido expedida desde los almacenes de SARRALLE. Por lo tanto, el cliente deberá de examinar la mercancía, antes de proceder a la firma del albarán de expediciones.

El cliente deberá verificar el buen estado de la mercancía a la recepción de la misma, así como el número de bultos reflejado en el albarán de entrega. En caso de recibir mercancía en mal estado, el cliente deberá firmar y reflejar por escrito los daños en el albarán de entrega, así como informar inmediatamente a SARRALLE en un plazo máximo de 24 horas desde la recepción del material.

6. DEVOLUCIONES

No se aceptará ninguna devolución de material sin autorización previa de SARRALLE. No se aceptará ninguna reclamación o devolución una vez transcurridos 7 días desde la entrega de la mercancía.

El material objeto de la devolución deberá estar en perfecto estado y sin usar.

Los gastos de devolución y reposición originados irán a cargo del cliente, siempre y cuando el error no sea imputable a SARRALLE.

7. MODIFICACIÓN O ANULACIÓN DE PEDIDOS

Cualquier modificación o anulación de pedido deberá ser comunicado a SARRALLE por escrito, correo electrónico o fax en un plazo máximo de 3 días. A partir de este plazo, SARRALLE facturará el coste generado por la anulación o modificación del pedido.

8. GARANTÍA

Todos los productos de nuestro catálogo están garantizados contra defectos de fabricación durante un período de 2 años, a partir de la fecha de compra. Esta no será aplicable en caso de daños provocados por accidente, abuso, mal uso, aplicación errónea o cualquier manipulación del producto. En lo relativo a materiales comerciales, tales como superficies de trabajo, componentes accesorios, dispositivos eléctricos, electrónicos, informáticos y productos fuera de catálogo, ésta garantía será de 1 año. Ésta garantía excluye totalmente cualquier daño producido durante el transporte. La garantía cubre la reparación o sustitución del producto al detectar defectos de fabricación entre el material ofertado y recibido que impida mantener la funcionalidad del producto. La garantía cubre el coste reparación o sustitución y nunca un valor superior, quedando excluidos los derechos a indemnización por daños y perjuicios como consecuencia de pérdidas de beneficio, producción u otro coste, debido al defecto detectado. El comprador acepta que la decisión de sustituir, reparar o negociar el precio es exclusiva de Sarralle Muebles Metálicos. La garantía será aplicable salvo vandalismo, uso inapropiado, modificación/reparación sin autorización de Sarralle Muebles Metálicos condiciones ambientales anómalas (humedad, temperatura, suciedad, toxicidad).

Vista aérea de la fábrica.



Zona montaje final.



Oficina técnica.



CERTIFICADOS EN ISO 9001
CERTIFICADOS EN OHSAS18001

Somos una empresa que diseña, fabrica y distribuye sus productos desde nuestras instalaciones de Azpeitia (Gipuzkoa).

ÍNDICE

BANCOS DE TRABAJO



4

ARMARIOS EXPOSITORES

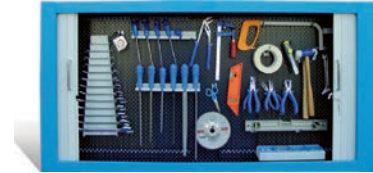

15

ARCONES



16

ARMARIOS CON CAJONES



18

ARMARIOS CNC



28

ARMARIOS CON PUERTAS



30

ARMARIOS ORDENADOR



32

ARMARIOS ROPEROS



34

ARMARIOS IGNÍFUGOS



36

CARROS



38

ESTANTERÍAS DESMONTABLES



40

ARMARIOS INTELIGENTES



42

MOSTRADORES

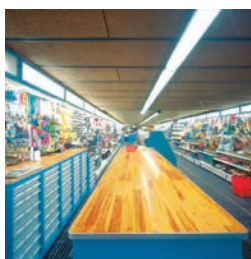

43

**PLAZOS DE ENTREGA:
7 DÍAS ***

*En aquellos productos que lle-
van el asterisco, se confirmará el
plazo de entrega.

DIMENSIONES



	L (mm)	F (mm)	H(mm)
Chapa	1000	775	900
	1500		
	2000		
Madera	1000	775	940
	1500		
	2000		
Goma	1000	775	940
	1500		
	2000		

TIPOS DE ENCIMERA

METÁLICA



Chapa de 5 mm

MADERA DE CASTAÑO



Madera de 40 mm
Canteada con perfil de aluminio
Barnizado especial

GOMA NITRÍLICA

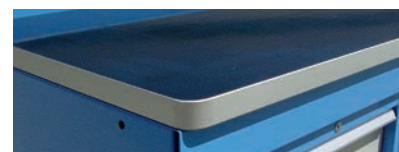

Plancha de 5 mm
Base de madera de 35 mm
Especial para grasas y carburantes

OPCIONES DE EQUIPAMIENTO

BLOQUE R



Cajón de 452x612x150
con accesorios incluidos

- 1 Separador longitudinal
- 3 chapas divisoras
- 1 bandeja superior
- 3 chapas divisoras



BLOQUE B



Cajonera de 452x 612 (mm). H útil: 250 mm
Posibilidad personalizar cajonera.
La suma de H = 250 mm

Propuesta composición de cajones

Mod	Cajones
A	1-PB-250/GT
B	2-PB-125/GS
D	1-PB-75/GS
	1-PB-175/GS

CAJONERA PB



Posibilidad personalizar cajonera.
La suma de H = 700 mm
Cajonera de 452x 612 (mm). H útil: 700 mm

Propuesta composición de cajones

Mod	Cajones
A	2-PB-75/GS
	3-PB-125/GS
	1-175/GT
B	4-PB-175/GT
C	6-PB-75/GT
D	1-PB-250/GT
	7-PB-100/GS

BANCOS DE 1 m SIN CAJONES

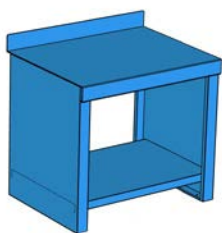

MODELOS

ENCIMERA	CÓDIGO	REFERENCIA	
METÁLICA	1000000	B-1	
MADERA	1001000	BM-1	
GOMA	1002000	BG-1	

BANCOS DE 1 m CON BLOQUE "R"

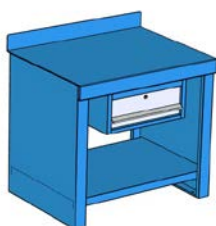

Equipamiento:
Bloque "R"

MODELOS

ENCIMERA	CÓDIGO	REFERENCIA	
METÁLICA	1000100	BR-1	
MADERA	1001100	BMR-1	
GOMA	1002100	BGR-1	

BANCOS DE 1 m CON UN BLOQUE B

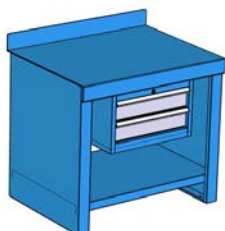

Equipamiento:
2 PB-125/GS

MODELOS

ENCIMERA	CÓDIGO	REFERENCIA	
METÁLICA	1000310	BB-1/B	
MADERA	1001310	BMB-1/B	
GOMA	1002310	BGB-1/B	

BANCOS DE 1 m CON UNA CAJONERA PB

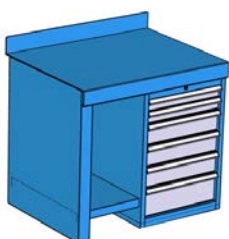

Equipamiento:
2 PB-75/GS
3 PB-125/GS
1 PB-175/GT

MODELOS

ENCIMERA	CÓDIGO	REFERENCIA	
METÁLICA	1000500	BC-1/A	
MADERA	1001500	BMC-1/A	
GOMA	1002500	BGC-1/A	

BANCOS DE 1 m CON BASTIDOR CON PUERTAS ABATIBLES

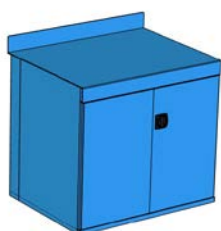

Equipamiento:
2 bandejas fijas

MODELOS

ENCIMERA	CÓDIGO	REFERENCIA	
METÁLICA	1090000	BPA-1	
MADERA	1090100	BMPA-1	
GOMA	1090200	BGPA-1	

BANCOS DE 1,5 m SIN CAJONES

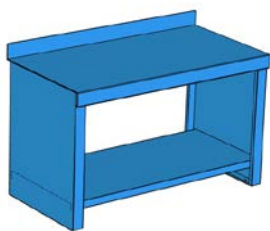

MODELOS

ENCIMERA	CÓDIGO	REFERENCIA	
METÁLICA	1020000	B-1,5	
MADERA	1021000	BM-1,5	
GOMA	1022000	BG-1,5	

BANCOS DE 1,5 m CON BLOQUE "R"

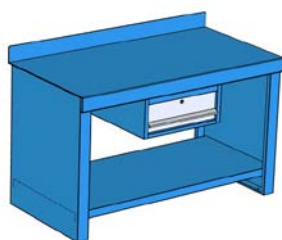

Equipamiento:
Bloque "R"

MODELOS

ENCIMERA	CÓDIGO	REFERENCIA	
METÁLICA	1020100	BR-1,5	
MADERA	1021100	BMR-1,5	
GOMA	1022100	BGR-1,5	

BANCOS DE 1,5 m CON DOS BLOQUES "R"

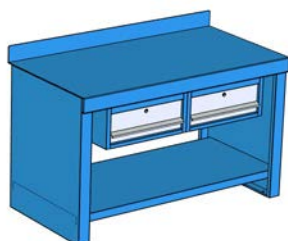

Equipamiento:
Lado Izqdo: Bloque "R"
Lado dcho.: Bloque "R"

MODELOS

ENCIMERA	CÓDIGO	REFERENCIA	
METÁLICA	1020200	BRR-1,5	
MADERA	1021200	BMRR-1,5	
GOMA	1022200	BGRR-1,5	

BANCOS DE 1,5 m CON UN BLOQUE B

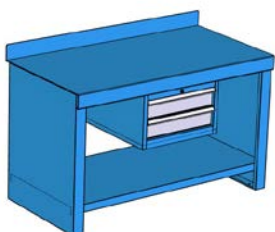

Equipamiento:
2 PB-125/GS

MODELOS

ENCIMERA	CÓDIGO	REFERENCIA	
METÁLICA	1020310	BB-1,5/B	
MADERA	1021310	BMB-1,5/B	
GOMA	1022310	BGB-1,5/B	

BANCOS DE 1,5 m CON DOS BLOQUES B

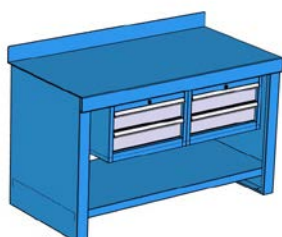

Equipamiento:
Lado Izqdo: 2 PB-125/GS
Lado dcho.: 2 PB-125/GS

MODELOS

ENCIMERA	CÓDIGO	REFERENCIA	
METÁLICA	1020410	BBB-1,5/BB	
MADERA	1021410	BMBB-1,5/BB	
GOMA	1022410	BGBB-1,5/BB	

BANCOS DE 1,5 m CON UNA CAJONERA PB

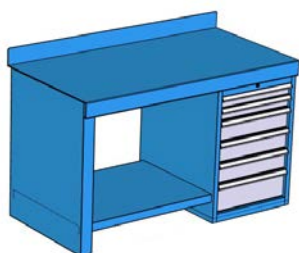

Equipamiento:

- 2 PB-75/GS
- 3 PB-125/GS
- 1 PB-175/GT

MODELOS

ENCIMERA	CÓDIGO	REFERENCIA	
METÁLICA	1020500	BC-1,5/A	
MADERA	1021500	BMC-1,5/A	
GOMA	1022500	BGC-1,5/A	

BANCOS DE 1,5 m CON DOS CAJONERAS PB

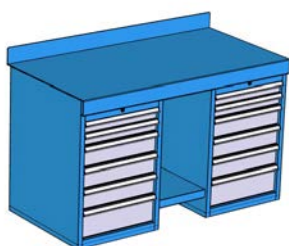

Equipamiento:

- Lado izqdo.: 2 PB-75/GS
- 3 PB-125/GS
- 1 PB-175/GT
- Lado dcho.: 2 PB-75/GS
- 3 PB-125/GS
- 1 PB-175/GT

MODELOS

ENCIMERA	CÓDIGO	REFERENCIA	
METÁLICA	1020600	BCC-1,5/AA	
MADERA	1021600	BMCC-1,5/AA	
GOMA	1022600	BGCC-1,5/AA	

BANCOS DE 1,5 m CON UNA CAJONERA PB + BASTIDOR CON PUERTAS ABATIBLES

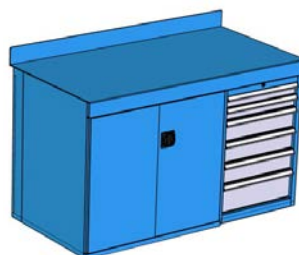

Equipamiento:

- Lado izqdo.: Bastidor con puertas
- Longitud: 927 mm
- 2 bandejas fijas
- Lado dcho.: 2 PB-75/GS
- 3 PB-125/GS
- 1 PB-175/GT

MODELOS

ENCIMERA	CÓDIGO	REFERENCIA	
METÁLICA	1092010	BCPA-1,5/A	
MADERA	1092110	BMCPA-1,5/A	
GOMA	1092210	BGCPA-1,5/A	

BANCOS DE 1,5 m CON BASTIDOR CON PUERTAS ABATIBLES

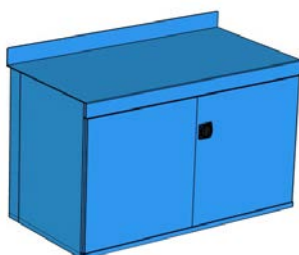

Equipamiento:

- 2 bandejas fijas

MODELOS

ENCIMERA	CÓDIGO	REFERENCIA	
METÁLICA	1092000	BPA-1,5	
MADERA	1092100	BMPA-1,5	
GOMA	1092200	BGPA-1,5	

BANCOS DE 1,5 m CON BASTIDOR CON PUERTAS CORREDERAS

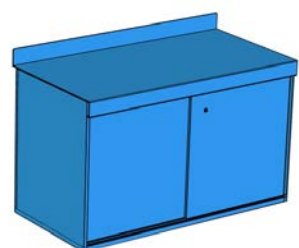

Equipamiento:

- Lado izqdo.: 2 bandejas fijas
- Lado dcho.: 2 bandejas fijas

MODELOS

ENCIMERA	CÓDIGO	REFERENCIA	
METÁLICA	1092030	BAPC-1,5	
MADERA	1092130	BMAPC-1,5	
GOMA	1092230	BGAPC-1,5	

BANCOS DE 2 m SIN CAJONES

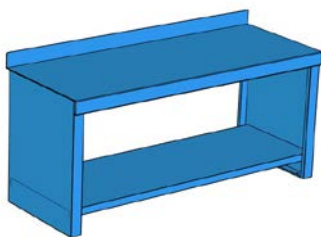

MODELOS

ENCIMERA	CÓDIGO	REFERENCIA	
METÁLICA	1040000	B-2	
MADERA	1041000	BM-2	
GOMA	1042000	BG-2	

BANCOS DE 2 m CON BLOQUE "R"

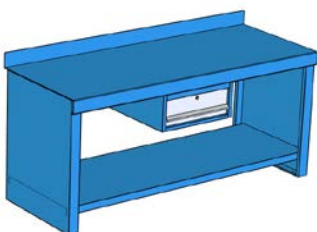

Equipamiento:
Bloque "R"

MODELOS

ENCIMERA	CÓDIGO	REFERENCIA	
METÁLICA	1040100	BR-2	
MADERA	1041100	BMR-2	
GOMA	1042100	BGR-2	

BANCOS DE 2 m CON DOS BLOQUES "R"

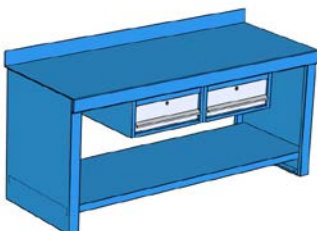

Equipamiento:
Lado Izqdo: Bloque "R"
Lado dcho.: Bloque "R"

MODELOS

ENCIMERA	CÓDIGO	REFERENCIA	
METÁLICA	1040200	BRR-2	
MADERA	1041200	BMRR-2	
GOMA	1042200	BGRR-2	

BANCOS DE 2 m CON TRES BLOQUES "R"

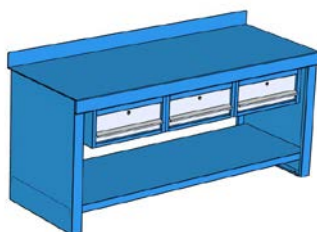

Equipamiento:
Bloque "R"
Bloque "R"
Bloque "R"

MODELOS

ENCIMERA	CÓDIGO	REFERENCIA	
METÁLICA	1040210	BRRR-2	
MADERA	1041210	BMRRR-2	
GOMA	1042210	BGRRR-2	

BANCOS DE 2 m CON UN BLOQUE B

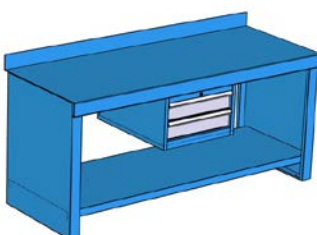

Equipamiento:
2 PB-125/GS

MODELOS

ENCIMERA	CÓDIGO	REFERENCIA	
METÁLICA	1040310	BB-2/B	
MADERA	1041310	BMB-2/B	
GOMA	1042310	BGB-2/B	

BANCOS DE 2 m CON DOS BLOQUES B

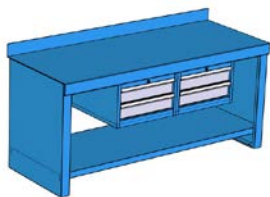

Equipamiento:
Lado Izqdo: 2 PB-125/GS
Lado dcho.: 2 PB-125/GS

MODELOS

ENCIMERA	CÓDIGO	REFERENCIA	
METÁLICA	1040410	BBB-2/BB	
MADERA	1041410	BMBB-2/BB	
GOMA	1042410	BGBB-2/BB	

BANCOS DE 2 m CON UNA CAJONERA PB

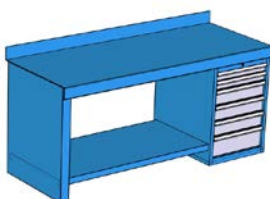

Equipamiento:
2 PB-75/GS
3 PB-125/GS
1 PB-175/GT

MODELOS

ENCIMERA	CÓDIGO	REFERENCIA	
METÁLICA	1040500	BC-2/A	
MADERA	1041500	BMC-2/A	
GOMA	1042500	BGC-2/A	

BANCOS DE 2 m CON DOS CAJONERAS PB

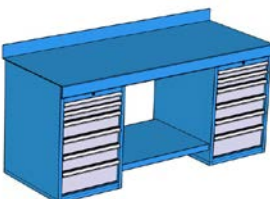

Equipamiento:
Lado izqdo.: 2 PB-75/GS
3 PB-125/GS
1 PB-175/GT
Lado dcho.: 2 PB-75/GS
3 PB-125/GS
1 PB-175/GT

MODELOS

ENCIMERA	CÓDIGO	REFERENCIA	
METÁLICA	1040600	BCC-2/AA	
MADERA	1041600	BMCC-2/AA	
GOMA	1042600	BGCC-2/AA	

BANCOS DE 2 m CON UNA CAJONERA PB + BASTIDOR CON PUERTAS ABATIBLES

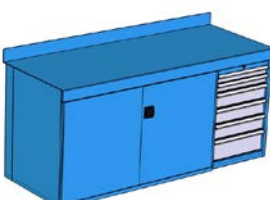

Equipamiento:
Lado izqdo.: 1 bastidor con puertas
Longitud: 1427 mm
2 bandejas fijas
Lado dcho.: 2 PB-75/GS
3 PB-125/GS
1 PB-175/GT

MODELOS

ENCIMERA	CÓDIGO	REFERENCIA	
METÁLICA	1094010	BCPA-2/A	
MADERA	1094110	BMCPA-2/A	
GOMA	1094210	BGCPA-2/A	

BANCOS DE 2 m CON DOS CAJONERAS PB + BASTIDOR CON PUERTAS ABATIBLES

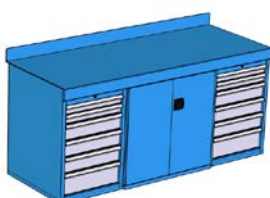

Equipamiento:
Lado izqdo y dcho.:
2 PB-75/GS
3 PB-125/GS
1 PB-175/GT
Parte central:
Bastidor puertas L = 854 mm
2 bandejas fijas

MODELOS

ENCIMERA	CÓDIGO	REFERENCIA	
METÁLICA	1094020	BCCPA-2/AA	
MADERA	1094120	BMCCPA-2/AA	
GOMA	1094220	BGCCPA-2/AA	

CAJONES MODELO PB

Los cajones para los Bancos de Trabajo Soldados tienen la referencia PB y se caracterizan por tener unas dimensiones útiles de 459 x 612 mm. Pueden ser de Guía Simple o Guía Telescópica.



Cajones Guía Simple GS			
Capacidad 100 Kg		Apertura 90%	
H	COD.	REF.	
75	1511150	PB-75/GS F	
100	1511250	PB-100/GS F	
125	1511350	PB-125/GS F	
150	1511450	PB-150/GS F	
175	1511550	PB-175/GS F	
200	1511650	PB-200/GS F	
250	1511750	PB-250/GS F	
300	1511850	PB-300/GS F	

Cajones Guía Telescópica GT/80			
Capacidad 80Kg		Apertura 100%	
H	COD.	REF.	
75	1511130	PB-75/GT 80 F	
100	1511230	PB-100/GT 80 F	
125	1511330	PB-125/GT 80 F	
150	1511430	PB-150/GT 80 F	
175	1511530	PB-175/GT 80 F	
200	1511630	PB-200/GT 80 F	
250	1511730	PB-250/GT 80 F	
300	1511830	PB-300/GT 80 F	

Cajones Guía Telescópica GT/200			
Capacidad 200 Kg		Apertura 100%	
H	COD.	REF.	
75	-	-	-
100	1511240	PB-100/GT 200 F	
125	1511340	PB-125/GT 200 F	
150	1511440	PB-150/GT 200 F	
175	1511540	PB-175/GT 200 F	
200	1511640	PB-200/GT 200 F	
250	1511740	PB-250/GT 200 F	
300	1511840	PB-300/GT 200 F	

ACCESORIOS PARA CAJONES PB

CONJUNTOS DE CUBETAS DE PLÁSTICO PARA CAJONES PB

CAJÓN	CÓDIGO	REFERENCIA	G	M	P
75	1641110	PB-03.12.12/45	3	12	12
75	1641120	PB-06.12.00/45	6	12	0
75	1641140	PB-12.00.00/45	12	0	0

G: 150x150 (mm)
M: 150x75 (mm)
P: 75x75 (mm)

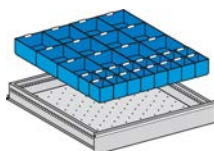

CAJÓN	CÓDIGO	REFERENCIA	G	M	P
100	1642110	PB-03.12.12/75	3	12	12
100	1642120	PB-06.12.00/75	6	12	0
100	1642140	PB-12.00.00/75	12	0	0

CONJUNTOS DE OMEGAS Y CHAPAS PARA CAJONES SERIE PB

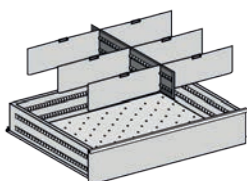

REF.: PB-106/H
(8 huecos)

H*	COD.	REF.
75	1651000	PB-106/75
100	1652000	PB-106/100
125	1653000	PB-106/125
150	1654000	PB-106/150
175	1655000	PB-106/175
200	1656000	PB-106/200
250	1657000	PB-106/250

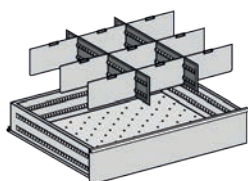

REF.: PB-209/H
(12 huecos)

H*	COD.	REF.
75	1651010	PB-209/75
100	1652010	PB-209/100
125	1653010	PB-209/125
150	1654010	PB-209/150
175	1655010	PB-209/175
200	1656010	PB-209/200
250	1657010	PB-209/250

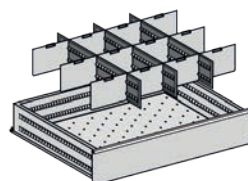

REF.: PB-312/H
(16 huecos)

H*	COD.	REF.
75	1651020	PB-312/75
100	1652020	PB-312/100
125	1653020	PB-312/125
150	1654020	PB-312/150
175	1655020	PB-312/175
200	1656020	PB-312/200
250	1657020	PB-312/250

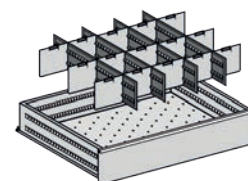

REF.: PB-415/H
(20 huecos)

H*	COD.	REF.
75	1651030	PB-415/75
100	1652030	PB-415/100
125	1653030	PB-415/125
150	1654030	PB-415/150
175	1655030	PB-415/175
200	1656030	PB-415/200
250	1657030	PB-415/250

H* Altura exterior del cajón

H* Altura exterior del cajón

H* Altura exterior del cajón

H* Altura exterior del cajón

Bancos de trabajo modulares configurables combinando los distintos componentes. Se envían desmontados.
Estos bancos sí admiten la posibilidad de añadir más componentes con posterioridad a la compra del mismo.



BD - ENCIMERA CHAPA

COD.	REF.	
110300d	BD-1000	
110301d	BD-1500	
110302d	BD-2000	

DIMENSIONES

Longitud (mm)	Fondo (mm)	Altura(mm)
1000	750	940
1500	750	940
2000	750	940

EQUIPAMIENTO BANCOS BD

PIE SIMPLE - P1



COD.	REF.	
1103100	P1	

ENCIMERA CHAPA - E0



COD.	REF.	
1159100	EO-1000	
1159200	EO-1500	
1159300	EO-2000	

BANDEJA INFERIOR P1.P1



COD.	REF.	
1160000	BIS-1000	
1161000	BIS-1500	
1162000	BIS-2000	

OPCIONES DE ENCIMERAS

ESTRATIFICADA - E1



COD.	REF.	
1153100	E1-1000	
1153200	E1-1500	
1153300	E1-2000	

ABETO - E2



COD.	REF.	
1155100	E2-1000	
1155200	E2-1500	
1155300	E2-2000	

MULTIPLEX - E4



COD.	REF.	
1154100	E4-1000	
1154200	E4-1500	
1154300	E4-2000	

GOMA - E5



COD.	REF.	
1152100	E5-1000	
1152200	E5-1500	
1152300	E5-2000	

OPCIONES

PIE ELÉCTRICO - P2



Equipamiento:
4 Enchufes
1 Toma eléctrica
1 Puerta ventilación
1 Interruptor

Dimensiones: 190x700x900 (mm)

COD.	REF.	
1103200	P2/900	

CAJÓN - BDR



Equipamiento: Cajón tipo R
Accesorios incluidos

Dimensiones: 573x720x255 (mm)

COD.	REF.	
1102100	BDR	

CAJONERA - P3/A



Altura útil: 800 mm
Equipamiento:
2 PB-75/GS
1 PB-100/GS
3 PB-125/GS
1 PB-175/GT

Dimensiones: 573x720x900 (mm)

COD.	REF.	
1103310	P3/A	

CAJONERA - P 5



Altura útil: 775 mm
Equipamiento:
1 Cajón PB-75/GS
2 Bandejas fijas regulables en altura

Dimensiones: 573x745x900 (mm)

COD.	REF.	
1105302	P5/B	

BANCOS DESMONTABLES DE 1 m SIN CAJONES



Equipamiento:
 2 - 1103100
 1 - 1160000
 Encimera a elegir

MODELOS

ENCIMERA	CÓDIGO	REFERENCIA
E0	1120011	BD.E0-1000
E1	1120012	BD.E1-1000
E2	1120013	BD.E2-1000
E4	1120014	BD.E4-1000
E5	1120015	BD.E5-1000

BANCOS DESMONTABLES DE 1 m CON CAJÓN "R"

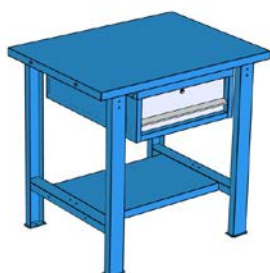

Equipamiento:
 2 - 1103100
 1 - 1160000
 1 - 1102100
 Encimera a elegir

MODELOS

ENCIMERA	CÓDIGO	REFERENCIA
E0	1120111	BDR.E0-1000
E1	1120112	BDR.E1-1000
E2	1120113	BDR.E2-1000
E4	1120114	BDR.E4-1000
E5	1120115	BDR.E5-1000

BANCOS DESMONTABLES DE 1,5 m SIN CAJONES

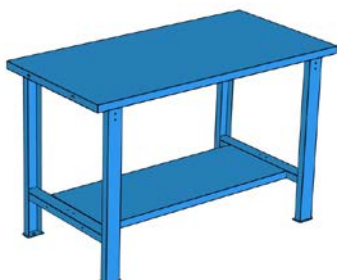

Equipamiento:
 2 - 1103100
 1 - 1161000
 Encimera a elegir

MODELOS

ENCIMERA	CÓDIGO	REFERENCIA
E0	11210011	BD.E0-1500
E1	1121012	BD.E1-1500
E2	1121013	BD.E2-1500
E4	1121014	BD.E4-1500
E5	1121015	BD.E5-1500

BANCOS DESMONTABLES DE 1,5 m CON CAJÓN TIPO "R"

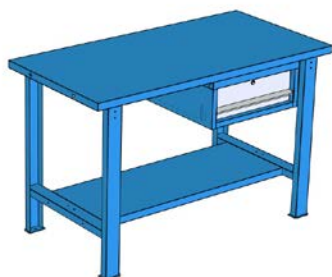

Equipamiento:
 2 - 1103100
 1 - 1161000
 1 - 1102100
 Encimera a elegir

MODELOS

ENCIMERA	CÓDIGO	REFERENCIA
E0	1121111	BDR.E0-1500
E1	1121112	BDR.E1-1500
E2	1121113	BDR.E2-1500
E4	1121114	BDR.E4-1500
E5	1121115	BDR.E5-1500

BANCOS DESMONTABLES DE 1,5 m CON CAJONERA P3/A

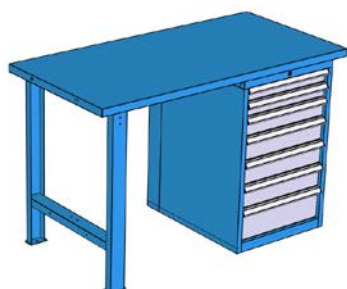

Equipamiento:
 1 - 1103100
 1 - 1103310
 Encimera a elegir

MODELOS

ENCIMERA	CÓDIGO	REFERENCIA
E0	1121031	BDC/A.E0-1500
E1	1121032	BDC/A.E1-1500
E2	1121033	BDC/A.E2-1500
E4	1121034	BDC/A.E4-1500
E5	1121035	BDC/A.E5-1500

BANCOS DESMONTABLES DE 2 m SIN CAJONES

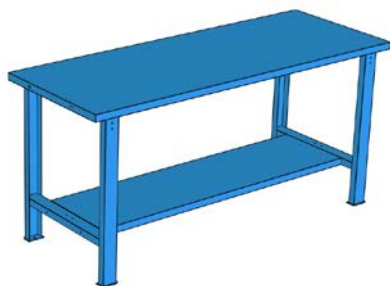

Equipamiento:
 2 - 1103100
 1 - 1162000
 Encimera a elegir

MODELOS

ENCIMERA	CÓDIGO	REFERENCIA
E0	1122011	BD.E0-2000
E1	1122012	BD.E1-2000
E2	1122013	BD.E2-2000
E4	1122014	BD.E4-2000
E5	1122015	BD.E5-2000

BANCOS DESMONTABLES DE 2 m CON 2 BLOQUES "R"

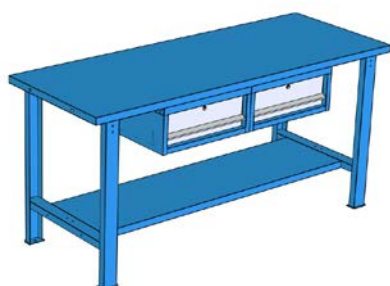

Equipamiento:
 2 - 1103100
 1 - 1162000
 2 - 1102100
 Encimera a elegir

MODELOS

ENCIMERA	CÓDIGO	REFERENCIA
E0	1122121	BDRR.E0-2000
E1	1122122	BDRR.E1-2000
E2	1122123	BDRR.E2-2000
E4	1122124	BDRR.E4-2000
E5	1122125	BDRR.E5-2000

BANCOS DESMONTABLES DE 2 m CON UNA CAJONERA P3/A

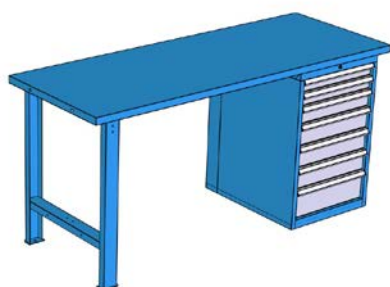

Equipamiento:
 1 - 1103100
 1 - 1103310
 Encimera a elegir

MODELOS

ENCIMERA	CÓDIGO	REFERENCIA
E0	1122031	BDC/A.E0-2000
E1	1122032	BDC/A.E1-2000
E2	1122033	BDC/A.E2-2000
E4	1122034	BDC/A.E4-2000
E5	1122035	BDC/A.E5-2000

BANCOS DESMONTABLES DE 2 m CON UNA CAJONERA P3/A + 1 PIÉ ELÉCTRICO P2

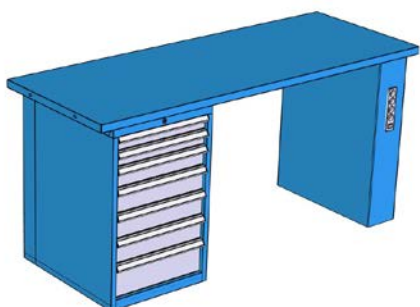

Equipamiento:
 1 - 1103310
 1 - 1103200
 Encimera a elegir

MODELOS

ENCIMERA	CÓDIGO	REFERENCIA
E0	1122061	BDC/A.PE-E0-2000
E1	1122062	BDC/A.PE-E1-2000
E2	1122063	BDC/A.PE-E2-2000
E4	1122064	BDC/A.PE-E4-2000
E5	1122065	BDC/A.PE-E5-2000

BANCOS DESMONTABLES DE 2 m CON BASTIDOR CON PUERTAS ABATIBLES + CAJONERA P3/A

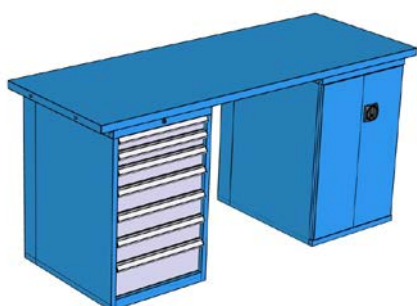

Equipamiento:
 1 - 1103310
 1 - 1105302
 Encimera a elegir

MODELOS

ENCIMERA	CÓDIGO	REFERENCIA
E0	1122091	BDC/A.PA-E0-2000
E1	1122092	BDC/A.PA-E1-2000
E2	1122093	BDC/A.PA-E2-2000
E4	1122094	BDC/A.PA-E4-2000
E5	1122095	BDC/A.PA-E5-2000

BANCO DE ELECTRÓNICA MODULAR - BED



Fondo: 750 mm. Altura: 800/1225 mm

L(mm)	COD.	REF.
1000	1009010	BED-1000
1500	1009110	BED-1500
2000	1009210	BED-2000

EQUIPAMIENTO SERIE BED



ENCIMERA

Encimera de Goma Antiestática de 27 mm de espesor, con base de aglomerado y ribeteada con perfil de aluminio.



LUMINARIA

Lámpara Fluorescente interna de 8,13 W, insertada interiormente.



REGLETA ELÉCTRICA

Regleta de aluminio con magnetotérmico de 20 amperios, interruptor y enchufes bipolares.

EQUIPAMIENTO OPCIONAL BED



REPOSAPIÉS

Reposapiés con soporte base metálico y encimera de goma.

COD.	REF.
2571000	REP



BUCK BED

Equipamiento:
2 AGS/TX-75
1 AGS/TX-125
1 AGS/TX-175

Dimensiones: 573x560x710(mm)

COD.	REF.
1009910	BUCK BED

BANCO DE ELECTRÓNICA ESTRUCTURA SOLDADA - BES



Fondo: 800 mm. Altura: 940/1380 mm

L(mm)	COD.	REF.
1000	1009500	BES-1000
1500	1009600	BES-1500
2000	1009700	BES-2000

EQUIPAMIENTO SERIE BES



ENCIMERA

Encimera de Goma Antiestática de 40 mm de espesor, con base de aglomerado y ribeteada con perfil de aluminio.



LUMINARIA

Lámpara Fluorescente interna de 8,13 W, insertada interiormente.



REGLETA ELÉCTRICA

Regleta de aluminio con magnetotérmico de 20 amperios, interruptor y enchufes bipolares.

EQUIPAMIENTO OPCIONAL BES



CAJONERA P5

Equipamiento:
1 Cajón PB-75/GS
2 Bandejas BF/PB

Dimensiones: 573x745x895(mm)
Altura útil: 675 mm



CAJONERA PB/A

Equipamiento:
2 Cajones PB-75/GS
3 Cajones PB-125/GS
1 Cajón PB-175/GT

Dimensiones: 573x745x895(mm)
Altura útil: 700 mm

BANCO ELÉCTRICO DE CONTROL DE ESTRUCTURA SOLDADA- BEC



Fondo: 830 mm. Altura: 940 mm

L(mm)	COD.	REF.
1000	1060000	BEC-1000
1500	1070000	BEC-1500
2000	1080000	BEC-2000

EQUIPAMIENTO SERIE BEC



ENCIMERA

Encimera de chapa de 5 mm de espesor.



LUMINARIA

Alerón superior con lámpara insertada en la parte superior.



PANEL

Panel perforado en la parte posterior.



REGLETA ELÉCTRICA

Regleta de aluminio con magnetotérmico de 20 amperios, interruptor y enchufes bipolares.

EQUIPAMIENTO OPCIONAL BEC

Los Bancos de Control tienen como base cualquier banco de trabajo de estructura soldada de la serie B, por lo tanto para los Bancos de Control son válidos todos los equipamientos opcionales que se presentan en la página 4 de este catálogo.



* El plazo de entrega de los artículos de esta serie será confirmado en cada pedido.

* El color estandar de los modelos BED y BES es el Gris Ral 7035.

MURAL EXPOSITOR SERIE ME

Mural expositor sencillo para colocarlo en pared. Éste modelo no lleva incluidos los accesorios.

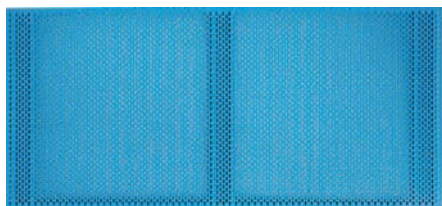

COD.	REF.	
1343100	ME-1000	
1343200	ME-1500	
1343300	ME-2000	

DIMENSIONES

Longitud (mm)	Fondo (mm)	Altura(mm)
900	20	730
1400	20	730
1900	20	730

ARMARIOS EXPOSITORES SIN PERSIANA - SERIE PEX

Preparado para colocarlo sobre la pared o sobre un banco de trabajo.
Pack de accesorios incluidos.



COD.	REF.	
1341100	PEX-1000	
1341200	PEX-1500	
1341300	PEX-2000	

DIMENSIONES

Longitud (mm)	Fondo (mm)	Altura(mm)
1000	155	750
1500	155	750
2000	155	750

EQUIPAMIENTO DE SERIE

	AEF	ASP	AGC	AGL
PEX-1000	1	1	20	10
PEX-1500	1	1	30	15
PEX-2000	1	1	40	20

ARMARIOS EXPOSITORES CON PERSIANA - SERIE PERFO

Preparado para colocarlo sobre la pared o sobre un banco de trabajo.
Pack de accesorios incluidos.



COD.	REF.	
1351100	PERFO-1000	
1351200	PERFO-1500	
1351300	PERFO-2000	

DIMENSIONES

Longitud (mm)	Fondo (mm)	Altura(mm)
1000	210	750
1500	210	750
2000	210	750

EQUIPAMIENTO DE SERIE

	AEF	ASP	AGC	AGL
PERFO-1000	1	1	20	10
PERFO-1500	1	1	30	15
PERFO-2000	1	1	40	20

ACCESORIOS

SOPORTE PORTALLAVES



COD.	REF.	
1693110	AEF	

GANCHO CORTO



COD.	REF.	
1693310	AGC	

GANCHO LARGO



COD.	REF.	
1693320	AGL	

BANDEJA



COD.	REF.	
1693410	ABM	

PORTA ALLEN



COD.	REF.	
1693130	ALL	

PORTAMANGOS



COD.	REF.	
1693120	ASP	

PORTABROCAS



COD.	REF.	
1693140	ABT	

Los arcones son cajas metálicas diseñadas para el almacenamiento y transporte de diverso tipo de herramientas. Para dotarlas de seguridad, llevan incorporado un dispositivo que permite poder cerrarlo mediante un candado. Para tal cometido hemos dimensionado los mismos en 4 volúmenes.

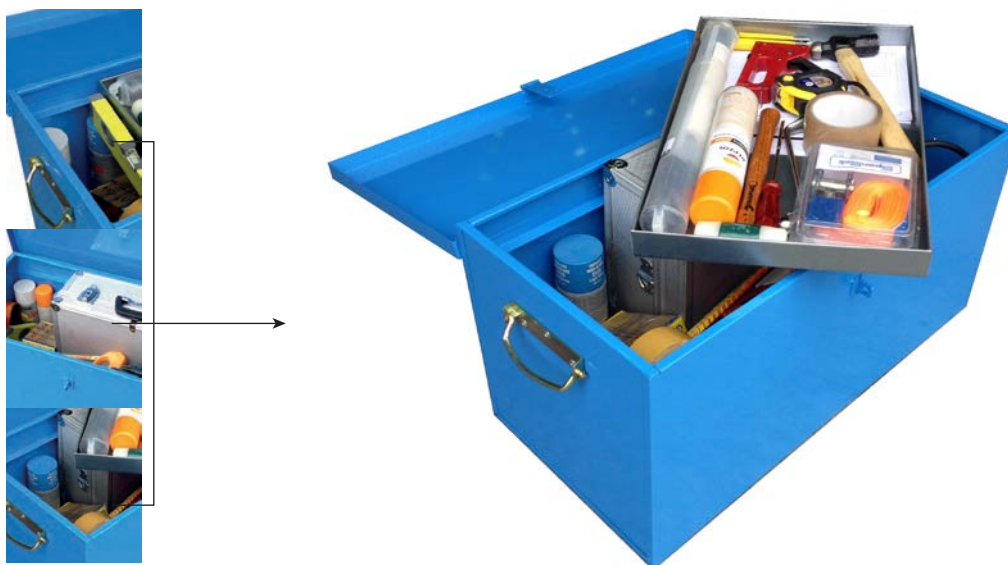

EQUIPAMIENTO

Cada modelo va equipado de serie de 2 manillas laterales y un sistema de cierre preparado para que opcionalmente se pueda incorporar un candado de seguridad.

■ MANILLAS LATERALES

Cada arcón esta dotado de una manilla en cada lateral, lo cual facilita su manipulación y desplazamiento



■ SISTEMA DE CIERRE

Cada arcón esta dotado de un sistema de cierre mediante lengüeta a la cual se le puede incorporar cualquier tipo de candado.



EQUIPAMIENTO OPCIONAL

■ BANDEJA

Cada modelo tiene la posibilidad de incorporar una bandeja en su interior. Este tipo de bandejas están especialmente diseñadas para encajar en la pestaña superior de los arcones.



■ RUEDAS

Todos los modelos están preparados para poder colocar ruedas en la parte inferior.

Las ruedas pueden ser giratorias con freno como también fijas.

El diámetro de las ruedas es de 80 mm.

La capacidad de carga es de 200kg uniformemente repartidos.

El código, la referencia y el precio son unitarios.



Estos arcones están fabricados con chapa de acero y son muy resistentes. Llevan una tapa abatible superior con bisagras de librillo y están preparados para poder incorporar una bandeja interior y un candado de cierre. En función a las dimensiones, tenemos 4 tipos de arcones.

ARCÓN 600



DIMENSIONES		
L (mm)	F (mm)	H (mm)
680	330	330

COD.	REF.
1441150	AR-600

ARCÓN 800



DIMENSIONES		
L (mm)	F (mm)	H (mm)
835	365	365

COD.	REF.
1441151	AR-800

ARCÓN 1000

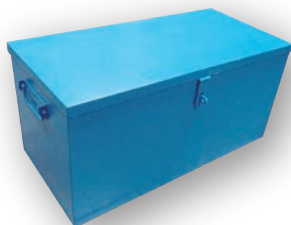

DIMENSIONES		
L (mm)	F (mm)	H (mm)
1000	500	500

COD.	REF.
1441152	AR-1000

ARCÓN 1400



DIMENSIONES		
L (mm)	F (mm)	H (mm)
1400	470	360

COD.	REF.
1441153	AR-1400

EQUIPAMIENTO OPCIONAL

BANDEJA



BANDEJA PARA ARCÓN	
COD.	REF.
1441161	BAN-AR-600
1441162	BAN-AR-800
1441163	BAN-AR-1000
1441164	BAN-AR-1400

RUEDAS



RUEDA GIRATORIA CON FRENO	
COD.	REF.
303013	RDG-AR



RUEDA FIJA	
COD.	REF.
303014	RDF-AR

SISTEMAS DE CIERRE

Estos arcones ofrecen la posibilidad de poder colocarles un sistema de seguridad mediante dos tipos de candados que tenemos disponibles:

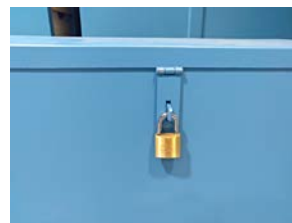

CANDADO CON LLAVE

COD.	REF.
1279001	C-LL

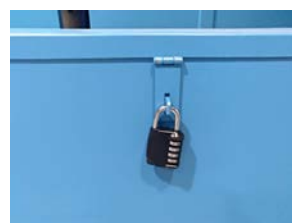

CANDADO CON PIN MECÁNICO

COD.	REF.
1279003	C-PIN

CAJONES PARA ARMARIOS AGS/TX

Los cajones de la serie AGS/TX se caracterizan por tener unas dimensiones útiles de 457 x 452(mm). Pueden ser de Guía Simple o Guía Telescópica.



Cajones Guía Simple GS

Capacidad 100 Kg Apertura 90%

H	COD.	REF.
75	1500150	AGS/TX-75/GS F
100	1500250	AGS/TX-100/GS F
125	1500350	AGS/TX-125/GS F
150	1500450	AGS/TX-150/GS F
175	1500550	AGS/TX-175/GS F
200	1500650	AGS/TX-200/GS F
250	1500750	AGS/TX-250/GS F
300	1500850	AGS/TX-300/GS F

Cajones Guía Telescópica GT/80

Capacidad 80Kg Apertura 100%

H	COD.	REF.
75	1500130	AGS/TX-75/GT/80 F
100	1500230	AGS/TX-100/GT/80 F
125	1500330	AGS/TX-125/GT/80 F
150	1500430	AGS/TX-150/GT/80 F
175	1500530	AGS/TX-175/GT/80 F
200	1500630	AGS/TX-200/GT/80 F
250	1500730	AGS/TX-250/GT/80 F
300	1500830	AGS/TX-300/GT/80 F

Cajones Guía Telescópica GT/200

Capacidad 200 Kg Apertura 100%

H	COD.	REF.
75	-	-
100	1500240	AGS/TX-100/GT/200 F
125	1500340	AGS/TX-125/GT/200 F
150	1500440	AGS/TX-150/GT/200 F
175	1500540	AGS/TX-175/GT/200 F
200	1500640	AGS/TX-200/GT/200 F
250	1500740	AGS/TX-250/GT/200 F
300	1500840	AGS/TX-300/GT/200 F

ACCESORIOS PARA ARMARIOS AGS/TX

CONJUNTOS DE CUBETAS DE PLÁSTICO PARA CAJONES AGS/TX

G: 150x150 (mm)
M: 150x75 (mm)
P: 75x75 (mm)

CAJÓN	CÓDIGO	REFERENCIA	G	M	P
75	1641000	AGS/TX-09.00.00/45	9	0	0
75	1641010	AGS/TX-03.06.12/45	3	6	12
75	1641020	AGS/TX-00.12.12/45	0	12	12

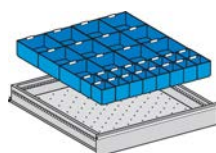

CAJÓN	CÓDIGO	REFERENCIA	G	M	P
100	1642000	AGS/TX-09.00.00/75	9	0	0
100	1642010	AGS/TX-03.06.12/75	3	6	12
100	1642020	AGS/TX-00.12.12/75	0	12	12

CONJUNTOS DE OMEGAS Y CHAPAS PARA CAJONES SERIE AGS/TX

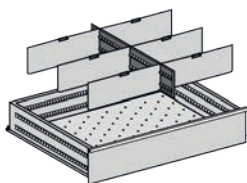

REF.: AGS/TX-106/H
(8 huecos)

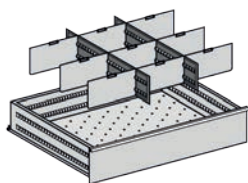

REF.: AGS/TX-209/H
(12 huecos)

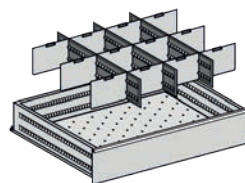

REF.: AGS/TX-312/H
(16 huecos)

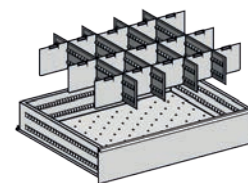

REF.: AGS/TX-415/H
(20 huecos)

H*	COD.	REF.
75	1671200	AGS/TX-106/75
100	1672200	AGS/TX-106/100
125	1673200	AGS/TX-106/125
150	1674200	AGS/TX-106/150
175	1675200	AGS/TX-106/175
200	1676200	AGS/TX-106/200
250	1677200	AGS/TX-106/250

H* Altura exterior del cajón

H*	COD.	REF.
75	1671210	AGS/TX-209/75
100	1672210	AGS/TX-209/100
125	1673210	AGS/TX-209/125
150	1674210	AGS/TX-209/150
175	1675210	AGS/TX-209/175
200	1676210	AGS/TX-209/200
250	1677210	AGS/TX-209/250

H* Altura exterior del cajón

H*	COD.	REF.
75	1671220	AGS/TX-312/75
100	1672220	AGS/TX-312/100
125	1673220	AGS/TX-312/125
150	1674220	AGS/TX-312/150
175	1675220	AGS/TX-312/175
200	1676220	AGS/TX-312/200
250	1677220	AGS/TX-312/250

H* Altura exterior del cajón

H*	COD.	REF.
75	1671230	AGS/TX-415/75
100	1672230	AGS/TX-415/100
125	1673230	AGS/TX-415/125
150	1674230	AGS/TX-415/150
175	1675230	AGS/TX-415/175
200	1676230	AGS/TX-415/200
250	1677230	AGS/TX-415/250

H* Altura exterior del cajón

BASTIDORES PARA ARMARIOS AGS/TX

La serie AGS/TX se caracteriza por tener siempre una Longitud de 573 mm y una Profundidad de 560 mm.



CÓDIGO	REFERENCIA	H Ext.	h Int.
1202006	AGS/TX-700	700	600
1202007	AGS/TX-800	800	700
1202009	AGS/TX-900	900	800
1202010	AGS/TX-1000	1000	900
1202020	AGS/TX-1250	1250	1150
1202030	AGS/TX-1500	1500	1400

CONFIGURAR ARMARIO:

Paso 1: Seleccionar el tipo de armario que necesitamos. Ej.: AGS/TX-700.

Paso 2: Tomamos el valor de la altura interior h.

Ej.: Para el armario AGS/TX-700 sería h= 600 mm.

Paso 3: Elegimos los cajones tipo AGS/TX que necesitamos y la suma de las alturas exteriores de todos ellos tiene que coincidir con la altura h del armario que hemos seleccionado.

NOTA: Es posible combinar cajones de Guía Simple GS y Guía Telescópica GT en un mismo armario.

MODELOS CONFIGURADOS PARA ARMARIOS AGS/TX

ARMARIO AGS/TX-1000/D

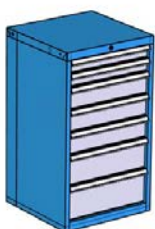

Composición de cajones:
 - 2 AGS/TX-75
 - 3 AGS/TX-125
 - 1 AGS/TX-175
 - 1 AGS/TX-200

DIMENSIONES		
L (mm)	F (mm)	H (mm)
573	560	1000

Con Guías GS
 COD. 1202131

Con Guías GT/80
 COD. 1202130

Con Guías GT/200
 COD. 1202133

ARMARIO AGS/TX-1000/N

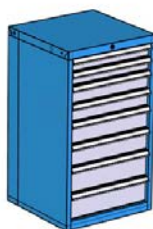

Composición de cajones:
 - 2 AGS/TX-75
 - 2 AGS/TX-100
 - 2 AGS/TX-125
 - 2 AGS/TX-150

DIMENSIONES		
L (mm)	F (mm)	H (mm)
573	560	1000

Con Guías GS
 COD. 1202197

Con Guías GT/80
 COD. 1202198

Con Guías GT/200
 COD. 1202199

ARMARIO AGS/TX-1250/C

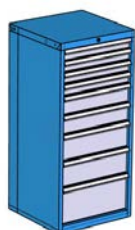

Composición de cajones:
 - 4 AGS/TX-75
 - 2 AGS/TX-125
 - 2 AGS/TX-175
 - 1 AGS/TX-250

DIMENSIONES		
L (mm)	F (mm)	H (mm)
573	560	1250

Con Guías GS
 COD. 1202221

Con Guías GT/80
 COD. 1202222

Con Guías GT/200
 COD. 1202223

ARMARIO AGS/TX-1250/D

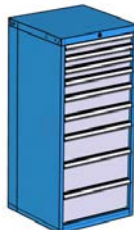

Composición de cajones:
 - 3 AGS/TX-75
 - 1 AGS/TX-100
 - 2 AGS/TX-125
 - 1 AGS/TX-175
 - 2 AGS/TX-200

DIMENSIONES		
L (mm)	F (mm)	H (mm)
573	560	1250

Con Guías GS
 COD. 1202231

Con Guías GT/80
 COD. 1202232

Con Guías GT/200
 COD. 1202233

ARMARIO AGS/TX-1500/A



Composición de cajones:
 - 8 AGS/TX-75
 - 3 AGS/TX-125
 - 1 AGS/TX-175
 - 1 AGS/TX-250

DIMENSIONES		
L (mm)	F (mm)	H (mm)
573	560	1500

Con Guías GS
 COD. 1202301

Con Guías GT/80
 COD. 1202302

Con Guías GT/200
 COD. 1202303

ARMARIO AGS/TX-1500/D



Composición de cajones:
 - 5 AGS/TX-75
 - 2 AGS/TX-100
 - 2 AGS/TX-125
 - 1 AGS/TX-175
 - 2 AGS/TX-200

DIMENSIONES		
L (mm)	F (mm)	H (mm)
573	560	1500

Con Guías GS
 COD. 1202331

Con Guías GT/80
 COD. 1202332

Con Guías GT/200
 COD. 1202333

CAJONES PARA ARMARIOS SP/TX

Los cajones de la serie SP/TX se caracterizan por tener unas dimensiones útiles de 612 x 452 mm. Pueden ser de Guía Simple o Guía Telescópica.



Cajones Guía Simple GS			
Capacidad 100 Kg		Apertura 90%	
H	COD.	REF.	
75	1503150	SP/TX-75/GS F	
100	1503250	SP/TX-100/GS F	
125	1503350	SP/TX-125/GS F	
150	1503450	SP/TX-150/GS F	
175	1503550	SP/TX-175/GS F	
200	1503650	SP/TX-200/GS F	
250	1503750	SP/TX-250/GS F	
300	1503850	SP/TX-300/GS F	

Cajones Guía Telescópica GT/80			
Capacidad 80Kg		Apertura 100%	
H	COD.	REF.	
75	1503130	SP/TX-75/GT/80 F	
100	1503230	SP/TX-100/GT/80 F	
125	1503330	SP/TX-125/GT/80 F	
150	1503430	SP/TX-150/GT/80 F	
175	1503530	SP/TX-175/GT/80 F	
200	1503630	SP/TX-200/GT/80 F	
250	1503730	SP/TX-250/GT/80 F	
300	1503830	SP/TX-300/GT/80 F	

Cajones Guía Telescópica GT/200			
Capacidad 200 Kg		Apertura 100%	
H	COD.	REF.	
75	-	-	-
100	1503240	SP/TX-100/GT/200 F	
125	1503340	SP/TX-125/GT/200 F	
150	1503440	SP/TX-150/GT/200 F	
175	1503540	SP/TX-175/GT/200 F	
200	1503640	SP/TX-200/GT/200 F	
250	1503740	SP/TX-250/GT/200 F	
300	1503840	SP/TX-300/GT/200 F	

ACCESORIOS PARA ARMARIOS SP/TX

CONJUNTOS DE CUBETAS DE PLÁSTICO PARA CAJONES SP/TX

CAJÓN	CÓDIGO	REFERENCIA	G	M	P
75	1643240	SP/TX-12.00.00/45	12	0	0
75	1643220	SP/TX-04.16.00/45	4	16	0
75	1643210	SP/TX-00.16.16/45	0	16	16

G: 150x150 (mm)
M: 150x75 (mm)
P: 75x75 (mm)

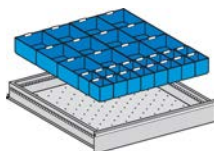

CAJÓN	CÓDIGO	REFERENCIA	G	M	P
100	1644240	SP/TX-12.00.00/75	12	16	0
100	1644220	SP/TX-04.16.00/75	0	16	0
100	1644210	SP/TX-00.16.16/75	4	24	16

CONJUNTOS DE OMEGAS Y CHAPAS PARA CAJONES SP/TX

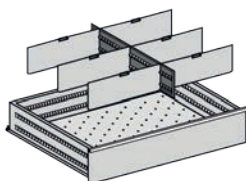

REF.: SP/TX-106/H
(8 huecos)

H*	COD.	REF.
75	1671400	SP/TX-106/75
100	1672400	SP/TX-106/100
125	1673400	SP/TX-106/125
150	1674400	SP/TX-106/150
175	1675400	SP/TX-106/175
200	1676400	SP/TX-106/200
250	1677400	SP/TX-106/250

H* Altura exterior del cajón

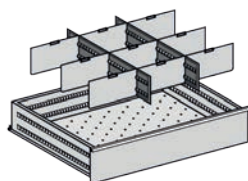

REF.: SP/TX-209/H
(12 huecos)

H*	COD.	REF.
75	1671410	SP/TX-209/75
100	1672410	SP/TX-209/100
125	1673410	SP/TX-209/125
150	1674410	SP/TX-209/150
175	1675410	SP/TX-209/175
200	1676410	SP/TX-209/200
250	1677410	SP/TX-209/250

H* Altura exterior del cajón

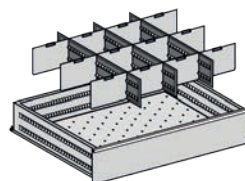

REF.: SP/TX-312/H
(16 huecos)

H*	COD.	REF.
75	1671420	SP/TX-312/75
100	1672420	SP/TX-312/100
125	1673420	SP/TX-312/125
150	1674420	SP/TX-312/150
175	1675420	SP/TX-312/175
200	1676420	SP/TX-312/200
250	1677420	SP/TX-312/250

H* Altura exterior del cajón

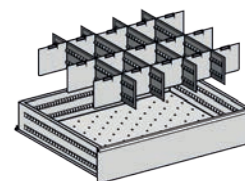

REF.: SP/TX-415/H
(20 huecos)

H*	COD.	REF.
75	1671430	SP/TX-415/75
100	1672430	SP/TX-415/100
125	1673430	SP/TX-415/125
150	1674430	SP/TX-415/150
175	1675430	SP/TX-415/175
200	1676430	SP/TX-415/200
250	1677430	SP/TX-415/250

H* Altura exterior del cajón

BASTIDORES PARA ARMARIOS SP/TX

La serie SP/TX se caracteriza por tener siempre una Longitud de 726 mm y una Profundidad de 560 mm.



CÓDIGO	REFERENCIA	H Ext.	h Int.
1212006	SP/TX-700	700	600
1212007	SP/TX-800	800	700
1212009	SP/TX-900	900	800
1212010	SP/TX-1000	1000	900
1212020	SP/TX-1250	1250	1150
1212030	SP/TX-1500	1500	1400

CONFIGURAR ARMARIO:

Paso 1: Seleccionar el tipo de armario que necesitamos. EJ.: SP/TX-700

Paso 2: Tomamos el valor de la altura interior h.
Para el SP/TX-700 sería h=600 mm

Paso 3: Elegimos los cajones tipo SP/TX que necesitamos y la suma de las alturas exteriores de todos ellos tiene que coincidir con la altura h del armario que hemos seleccionado.

NOTA: Es posible combinar cajones de Guía Simple GS y Guía Telescópica GT en un mismo armario.

MODELOS CONFIGURADOS PARA ARMARIOS SP/TX

ARMARIO SP/TX-1000/D



Composición de cajones:
- 2 SP/TX-75
- 3 SP/TX-125
- 1 SP/TX-175
- 1 SP/TX-200

DIMENSIONES		
L (mm)	F (mm)	H (mm)
726	560	1000

Con Guías GS COD.	Con Guías GT/80 COD.	Con Guías GT/200 COD.
1212135	1212133	1212134

ARMARIO SP/TX-1000/N

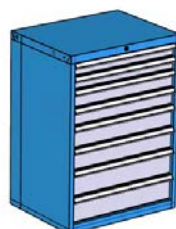

Composición de cajones:
- 2 SP/TX-75
- 2 SP/TX-100
- 2 SP/TX-125
- 2 SP/TX-150

DIMENSIONES		
L (mm)	F (mm)	H (mm)
726	560	1000

Con Guías GS COD.	Con Guías GT/80 COD.	Con Guías GT/200 COD.
1212735	1212733	1212734

ARMARIO SP/TX-1250/C

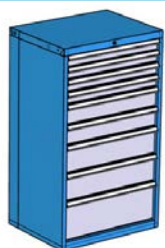

Composición de cajones:
- 4 SP/TX-75
- 2 SP/TX-125
- 2 SP/TX-175
- 1 SP/TX-250

DIMENSIONES		
L (mm)	F (mm)	H (mm)
726	560	1250

Con Guías GS COD.	Con Guías GT/80 COD.	Con Guías GT/200 COD.
1212225	1212223	1212224

ARMARIO SP/TX-1250/D

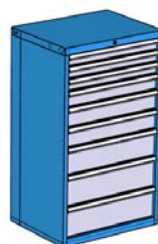

Composición de cajones:
- 3 SP/TX-75
- 1 SP/TX-100
- 2 SP/TX-125
- 1 SP/TX-175
- 2 SP/TX-200

DIMENSIONES		
L (mm)	F (mm)	H (mm)
726	560	1250

Con Guías GS COD.	Con Guías GT/80 COD.	Con Guías GT/200 COD.
1212235	1212233	1212234

ARMARIO SP/TX-1500/A



Composición de cajones:
- 8 SP/TX-75
- 3 SP/TX-125
- 1 SP/TX-175
- 1 SP/TX-250

DIMENSIONES		
L (mm)	F (mm)	H (mm)
726	560	1500

Con Guías GS COD.	Con Guías GT/80 COD.	Con Guías GT/200 COD.
1212305	1212303	1212304

ARMARIO SP/TX-1500/D



Composición de cajones:
- 5 SP/TX-75
- 2 SP/TX-100
- 2 SP/TX-125
- 1 SP/TX-175
- 2 SP/TX-200

DIMENSIONES		
L (mm)	F (mm)	H (mm)
726	560	1500

Con Guías GS COD.	Con Guías GT/80 COD.	Con Guías GT/200 COD.
1212335	1212333	1212334

CAJONES PARA ARMARIOS GR/TX

Los cajones de la serie GR/TX se caracterizan por tener unas dimensiones útiles de 912 x 452 mm. Pueden ser de Guía Simple o Guía Telescópica.



Cajones Guía Simple GS

Capacidad 100 Kg Apertura 90%

H	COD.	REF.
75	1504150	GR/TX-75/GS F
100	1504250	GR/TX-100/GS F
125	1504350	GR/TX-125/GS F
150	1504450	GR/TX-150/GS F
175	1504550	GR/TX-175/GS F
200	1504650	GR/TX-200/GS F
250	1504750	GR/TX-250/GS F
300	1504850	GR/TX-300/GS F

Cajones Guía Telescópica GT/80

Capacidad 80Kg Apertura 100%

H	COD.	REF.
75	1504130	GR/TX-75/GT/80 F
100	1504230	GR/TX-100/GT/80 F
125	1504330	GR/TX-125/GT/80 F
150	1504430	GR/TX-150/GT/80 F
175	1504530	GR/TX-175/GT/80 F
200	1504630	GR/TX-200/GT/80 F
250	1504730	GR/TX-250/GT/80 F
300	1504830	GR/TX-300/GT/80 F

Cajones Guía Telescópica GT/200

Capacidad 200 Kg Apertura 100%

H	COD.	REF.
75	-	-
100	1504240	GR/TX-100/GT/200 F
125	1504340	GR/TX-125/GT/200 F
150	1504440	GR/TX-150/GT/200 F
175	1504540	GR/TX-175/GT/200 F
200	1504640	GR/TX-200/GT/200 F
250	1504740	GR/TX-250/GT/200 F
300	1504840	GR/TX-300/GT/200 F

ACCESORIOS PARA ARMARIOS GR/TX

CONJUNTOS DE CUBETAS DE PLÁSTICO PARA CAJONES GR/TX

CAJÓN	CÓDIGO	REFERENCIA	G	M	P
75	1643420	GR/TX-06.12.24/45	6	12	24
75	1643440	GR/TX-06.24.00/45	6	24	0
75	1643410	GR/TX-00.24.24/45	0	24	24

G: 150x150 (mm)
M: 150x75 (mm)
P: 75x75 (mm)

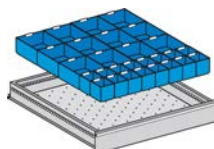

CAJÓN	CÓDIGO	REFERENCIA	G	M	P
100	1644420	GR/TX-06.12.24/75	6	12	24
100	1644440	GR/TX-06.24.00/75	6	24	0
100	1644410	GR/TX-00.24.24/75	0	24	24

CONJUNTOS DE OMEGAS Y CHAPAS PARA ARMARIOS CON CAJONES SERIE GR/TX

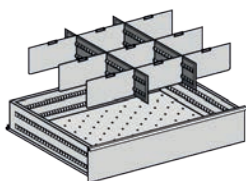

REF.: GR/TX-209/H
(12 huecos)

H*	COD.	REF.
75	1671610	GR/TX-209/75
100	1672610	GR/TX-209/100
125	1673610	GR/TX-209/125
150	1674610	GR/TX-209/150
175	1675610	GR/TX-209/175
200	1676610	GR/TX-209/200
250	1677610	GR/TX-209/250

H* Altura exterior del cajón

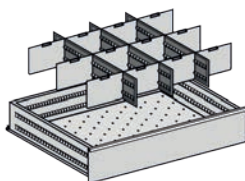

REF.: GR/TX-312/H
(16 huecos)

H*	COD.	REF.
75	1671620	GR/TX-312/75
100	1672620	GR/TX-312/100
125	1673620	GR/TX-312/125
150	1674620	GR/TX-312/150
175	1675620	GR/TX-312/175
200	1676620	GR/TX-312/200
250	1677620	GR/TX-312/250

H* Altura exterior del cajón

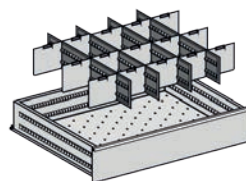

REF.: GR/TX-415/H
(20 huecos)

H*	COD.	REF.
75	1671630	GR/TX-415/75
100	1672630	GR/TX-415/100
125	1673630	GR/TX-415/125
150	1674630	GR/TX-415/150
175	1675630	GR/TX-415/175
200	1676630	GR/TX-415/200
250	1677630	GR/TX-415/250

H* Altura exterior del cajón

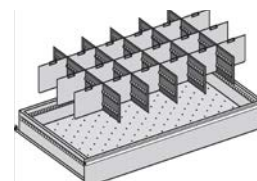

REF.: GR/TX-518/H
(24 huecos)

H*	COD.	REF.
75	1671640	GR/TX-518/75
100	1672640	GR/TX-518/100
125	1673640	GR/TX-518/125
150	1674640	GR/TX-518/150
175	1675640	GR/TX-518/175
200	1676640	GR/TX-518/200
250	1677640	GR/TX-518/250

H* Altura exterior del cajón

BASTIDORES PARA ARMARIOS GR/TX

La serie SP/TX se caracteriza por tener siempre una Longitud de 1.026 mm y una Profundidad de 560 mm.



CÓDIGO	REFERENCIA	H Ext.	h Int.
1222006	GR/TX-700	700	600
1222007	GR/TX-800	800	700
1222009	GR/TX-900	900	800
1222010	GR/TX-1000	1000	900
1222020	GR/TX-1250	1250	1150
1222030	GR/TX-1500	1500	1400

CONFIGURAR ARMARIO:

Paso 1: Seleccionar el tipo de armario que necesitamos. EJ.: GR/TX-700

Paso 2: Tomamos el valor de la altura interior h.
Para el GR/TX-700 sería h=600 mm

Paso 3: Elegimos los cajones tipo GR/TX que necesitamos y la suma de las alturas exteriores de todos ellos tiene que coincidir con la altura h del armario que hemos seleccionado.

NOTA: Es posible combinar cajones de Guía Simple GS y Guía Telescópica GT en un mismo armario.

MODELOS CONFIGURADOS PARA ARMARIOS GR/TX

ARMARIO GR/TX-1000/D

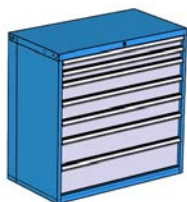

Composición de cajones:
- 2 GR/TX-75
- 3 GR/TX-125
- 1 GR/TX-175
- 1 GR/TX-200

DIMENSIONES		
L (mm)	F (mm)	H (mm)
1026	560	1000

Con Guías GS COD.
1222135

Con Guías GT/80 COD.
1222133

Con Guías GT/200 COD.
1222134

ARMARIO GR/TX-1000/N

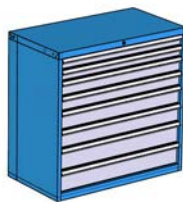

Composición de cajones:
- 2 GR/TX-75
- 2 GR/TX-100
- 2 GR/TX-125
- 2 GR/TX-150

DIMENSIONES		
L (mm)	F (mm)	H (mm)
1026	560	1000

Con Guías GS COD.
1222735

Con Guías GT/80 COD.
1222733

Con Guías GT/200 COD.
1222734

ARMARIO GR/TX-1250/C



Composición de cajones:
- 4 GR/TX75
- 2 GR/TX125
- 2 GR/TX175
- 1 GR/TX250

DIMENSIONES		
L (mm)	F (mm)	H (mm)
1026	560	1250

Con Guías GS COD.
1222225

Con Guías GT/80 COD.
1222223

Con Guías GT/200 COD.
1222224

ARMARIO GR/TX-1250/D

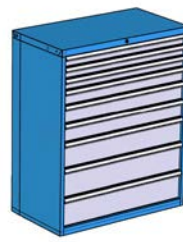

Composición de cajones:
- 3 GR/TX75
- 1 GR/TX100
- 2 GR/TX125
- 1 GR/TX175
- 2 GR/TX200

DIMENSIONES		
L (mm)	F (mm)	H (mm)
1026	560	1250

Con Guías GS COD.
1222235

Con Guías GT/80 COD.
1222233

Con Guías GT/200 COD.
1222234

ARMARIO GR/TX-1500/A

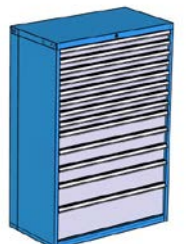

Composición de cajones:
- 8 GR/TX-75
- 3 GR/TX-125
- 1 GR/TX-175
- 1 GR/TX-250

DIMENSIONES		
L (mm)	F (mm)	H (mm)
1026	560	1500

Con Guías GS COD.
1222305

Con Guías GT/80 COD.
1222303

Con Guías GT/200 COD.
1222304

ARMARIO GR/TX-1500/D

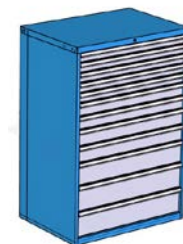

Composición de cajones:
- 5 GR/TX-75
- 2 GR/TX-100
- 2 GR/TX-125
- 1 GR/TX-175
- 2 GR/TX-200

DIMENSIONES		
L (mm)	F (mm)	H (mm)
1026	560	1500

Con Guías GS COD.
1222335

Con Guías GT/80 COD.
1222333

Con Guías GT/200 COD.
1222334

CAJONES PARA ARMARIOS SP

Los cajones de la serie SP se caracterizan por tener unas dimensiones útiles de 612 x 612 mm. Pueden ser de Guía Simple o Guía Telescópica.



Cajones Guía Simple GS

Capacidad 100 Kg Apertura 90%

H	COD.	REF.
75	1513150	SP-75/GS F
100	1513250	SP-100/GS F
125	1513350	SP-125/GS F
150	1513450	SP-150/GS F
175	1513550	SP-175/GS F
200	1513650	SP-200/GS F
250	1513750	SP-250/GS F
300	1513850	SP-300/GS F

Cajones Guía Telescópica GT/80

Capacidad 80Kg Apertura 100%

H	COD.	REF.
75	1513130	SP-75/GT/80 F
100	1513230	SP-100/GT/80 F
125	1513330	SP-125/GT/80 F
150	1513430	SP-150/GT/80 F
175	1513530	SP-175/GT/80 F
200	1513630	SP-200/GT/80 F
250	1513730	SP-250/GT/80 F
300	1513830	SP-300/GT/80 F

Cajones Guía Telescópica GT/200

Capacidad 200 Kg Apertura 100%

H	COD.	REF.
75	-	-
100	1513240	SP-100/GT/200 F
125	1513340	SP-125/GT/200 F
150	1513440	SP-150/GT/200 F
175	1513540	SP-175/GT/200 F
200	1513640	SP-200/GT/200 F
250	1513740	SP-250/GT/200 F
300	1513840	SP-300/GT/200 F

ACCESORIOS PARA ARMARIOS SP

CONJUNTO DE CUBETAS DE PLÁSTICO PARA CAJONES SP

PARA ARMARIOS CON CAJONES SERIE SP

CAJÓN	CÓDIGO	REFERENCIA	G	M	P
75	1641210	SP-04.16.16/45	4	16	16
75	1641220	SP-08.16.00/45	8	16	0
75	1641240	SP-00.24.16/45	0	24	16

G: 150x150 (mm)
M: 150x75 (mm)
P: 75x75 (mm)

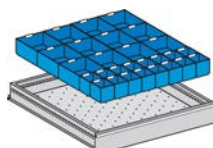

PARA ARMARIOS CON CAJONES SERIE SP

CAJÓN	CÓDIGO	REFERENCIA	G	M	P
100	1642210	SP-04.16.16/75	4	16	16
100	1642220	SP-08.16.00/75	8	16	0
100	1642240	SP-00.24.16/75	0	24	16

CONJUNTO DE OMEGAS Y CHAPAS PARA CAJONES SERIE SP

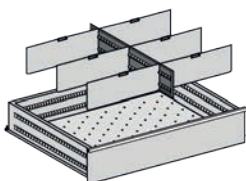

REF.: SP-106/H
(8 huecos)

H*	COD.	REF.
75	1651400	SP-106/75
100	1652400	SP-106/100
125	1653400	SP-106/125
150	1654400	SP-106/150
175	1655400	SP-106/175
200	1656400	SP-106/200
250	1657400	SP-106/250

H* Altura exterior del cajón

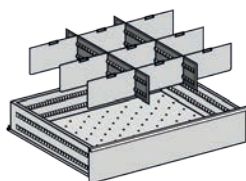

REF.: SP-209/H
(12 huecos)

H*	COD.	REF.
75	1651410	SP-209/75
100	1652410	SP-209/100
125	1653410	SP-209/125
150	1654410	SP-209/150
175	1655410	SP-209/175
200	1656410	SP-209/200
250	1657410	SP-209/250

H* Altura exterior del cajón

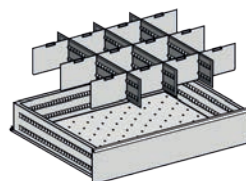

REF.: SP-312/H
(16 huecos)

H*	COD.	REF.
75	1651420	SP-312/75
100	1652420	SP-312/100
125	1653420	SP-312/125
150	1654420	SP-312/150
175	1655420	SP-312/175
200	1656420	SP-312/200
250	1657420	SP-312/250

H* Altura exterior del cajón

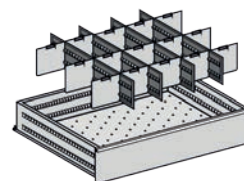

REF.: SP-415/H
(20 huecos)

H*	COD.	REF.
75	1651430	SP-415/75
100	1652430	SP-415/100
125	1653430	SP-415/125
150	1654430	SP-415/150
175	1655430	SP-415/175
200	1656430	SP-415/200
250	1657430	SP-415/250

H* Altura exterior del cajón

BASTIDORES PARA ARMARIOS SP

La serie SP se caracteriza por tener siempre una Longitud de 726 mm y una Profundidad de 720 mm.



CÓDIGO	REFERENCIA	H Ext.	h Int.
1211006	SP-700	700	600
1211007	SP-800	800	700
1211009	SP-900	900	800
1211010	SP-1000	1000	900
1211020	SP-1250	1250	1150
1211030	SP-1500	1500	1400

CONFIGURAR ARMARIO:

Paso 1: Seleccionar el tipo de armario que necesitamos. EJ.: SP-700

Paso 2: Tomamos el valor de la altura interior h.
Para el SP-700 sería h=600 mm

Paso 3: Elegimos los cajones tipo SP que necesitamos y la suma de las alturas exteriores de todos ellos tiene que coincidir con la altura h del armario que hemos seleccionado.

NOTA: Es posible combinar cajones de Guía Simple SP y Guía Telescópica GT en un mismo armario.

MODELOS CONFIGURADOS PARA ARMARIOS SP

ARMARIO SP-1000/D

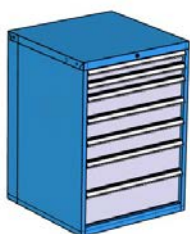

Composición de cajones:
- 2 SP-75
- 3 SP-125
- 1 SP-175
- 1 SP-200

DIMENSIONES		
L (mm)	F (mm)	H (mm)
726	720	1000

Con Guías GS COD.	Con Guías GT/80 COD.	Con Guías GT/200 COD.
1211135	1211133	1211134

ARMARIO SP-1000/N

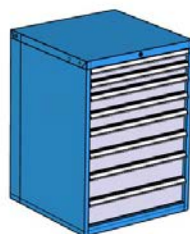

Composición de cajones:
- 2 SP-75
- 2 SP-100
- 2 SP-125
- 2 SP-150

DIMENSIONES		
L (mm)	F (mm)	H (mm)
726	720	1000

Con Guías GS COD.	Con Guías GT/80 COD.	Con Guías GT/200 COD.
1211735	1211733	1211734

ARMARIO SP-1250/C

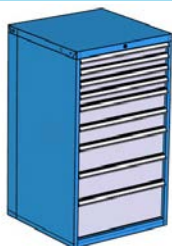

Composición de cajones:
- 4 SP-75
- 2 SP-125
- 2 SP-175
- 1 SP-250

DIMENSIONES		
L (mm)	F (mm)	H (mm)
726	720	1250

Con Guías GS COD.	Con Guías GT/80 COD.	Con Guías GT/200 COD.
1211225	1211223	1211224

ARMARIO SP-1250/D

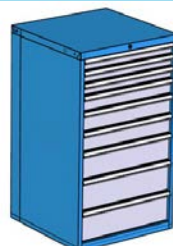

Composición de cajones:
- 3 SP-75
- 1 SP-100
- 2 SP-125
- 1 SP-175
- 2 SP-200

DIMENSIONES		
L (mm)	F (mm)	H (mm)
726	720	1250

Con Guías GS COD.	Con Guías GT/80 COD.	Con Guías GT/200 COD.
1211235	1211233	1211234

ARMARIO SP-1500/A

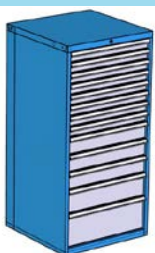

Composición de cajones:
- 8 SP-75
- 3 SP-125
- 1 SP-175
- 1 SP-250

DIMENSIONES		
L (mm)	F (mm)	H (mm)
726	720	1500

Con Guías GS COD.	Con Guías GT/80 COD.	Con Guías GT/200 COD.
1211305	1211303	1211304

ARMARIO SP-1500/D

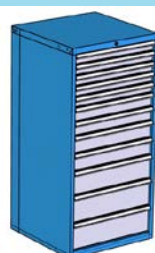

Composición de cajones:
- 5 SP-75
- 2 SP-100
- 2 SP-125
- 1 SP-175
- 2 SP-200

DIMENSIONES		
L (mm)	F (mm)	H (mm)
726	720	1500

Con Guías GS COD.	Con Guías GT/80 COD.	Con Guías GT/200 COD.
1211335	1211333	1211334

CAJONES PARA ARMARIOS GR

Los cajones de la serie GR se caracterizan por tener unas dimensiones útiles de 912 x 612 mm. Pueden ser de Guía Simple o Guía Telescópica.



Cajones Guía Simple GS			
Capacidad 100 Kg		Apertura 90%	
H	COD.	REF.	
75	1514150	GR-75/GS F	
100	1514250	GR-100/GS F	
125	1514350	GR-125/GS F	
150	1514450	GR-150/GS F	
175	1514550	GR-175/GS F	
200	1514650	GR-200/GS F	
250	1514750	GR-250/GS F	
300	1514850	GR-300/GS F	

Cajones Guía Telescópica GT/80			
Capacidad 80Kg		Apertura 100%	
H	COD.	REF.	
75	1514130	GR-75/GT/80 F	
100	1514230	GR-100/GT/80 F	
125	1514330	GR-125/GT/80 F	
150	1514430	GR-150/GT/80 F	
175	1514530	GR-175/GT/80 F	
200	1514630	GR-200/GT/80 F	
250	1514730	GR-250/GT/80 F	
300	1514830	GR-300/GT/80 F	

Cajones Guía Telescópica GT/200			
Capacidad 200 Kg		Apertura 100%	
H	COD.	REF.	
75	-	-	-
100	1514240	GR-100/GT/200 F	
125	1514340	GR-125/GT/200 F	
150	1514440	GR-150/GT/200 F	
175	1514540	GR-175/GT/200 F	
200	1514640	GR-200/GT/200 F	
250	1514740	GR-250/GT/200 F	
300	1514840	GR-300/GT/200 F	

ACCESORIOS PARA ARMARIOS GR

CONJUNTO DE CUBETAS DE PLÁSTICO PARA CAJONES GR

CAJÓN	CÓDIGO	REFERENCIA	G	M	P
75	1641410	GR-06.24.24/45	6	24	24
75	1641420	GR-12.12.24/45	12	12	24
75	1641450	GR-00.36.24/45	0	36	24

G: 150x150 (mm)
M: 150x75 (mm)
P: 75x75 (mm)

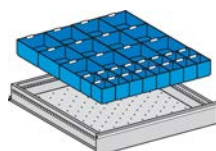

CAJÓN	CÓDIGO	REFERENCIA	G	M	P
100	1642410	GR-06.24.24/75	6	24	24
100	1622420	GR-12.12.24/75	12	12	24
100	1642450	GR-00.36.24/75	0	36	24

CONJUNTO DE OMEGAS Y CHAPAS PARA CAJONES SERIE GR

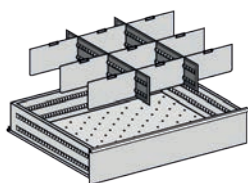

REF.: GR-209/H
(12 huecos)

H*	COD.	REF.
75	1651610	GR-209/75
100	1652610	GR-209/100
125	1653610	GR-209/125
150	1654610	GR-209/150
175	1655610	GR-209/175
200	1656610	GR-209/200
250	1657610	GR-209/250

H* Altura exterior del cajón

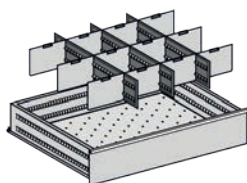

REF.: GR-312/H
(16 huecos)

H*	COD.	REF.
75	1651620	GR-312/75
100	1652620	GR-312/100
125	1623620	GR-312/125
150	1654620	GR-312/150
175	1655620	GR-312/175
200	1656620	GR-312/200
250	1657620	GR-312/250

H* Altura exterior del cajón

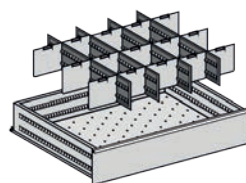

REF.: GR-415/H
(20 huecos)

H*	COD.	REF.
75	1651630	GR-415/75
100	1652630	GR-415/100
125	1653630	GR-415/125
150	1654630	GR-415/150
175	1655630	GR-415/175
200	1656630	GR-415/200
250	1657630	GR-415/250

H* Altura exterior del cajón

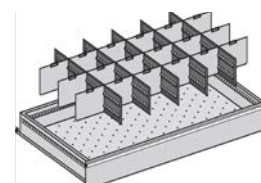

REF.: GR-518/H
(24 huecos)

H*	COD.	REF.
75	1651640	GR-518/75
100	1652640	GR-518/100
125	1653640	GR-518/125
150	1654640	GR-518/150
175	1655640	GR-518/175
200	1656640	GR-518/200
250	1657640	GR-518/250

H* Altura exterior del cajón

BASTIDORES PARA ARMARIOS GR

La serie GR se caracteriza por tener siempre una Longitud de 1026 mm y una Profundidad de 720 mm.



CÓDIGO	REFERENCIA	H Ext.	h Int.
1221006	GR-700	700	600
1221007	GR-800	800	700
1221009	GR-900	900	800
1221010	GR-1000	1000	900
1221020	GR-1250	1250	1150
1221030	GR-1500	1500	1400

CONFIGURAR ARMARIO:

Paso 1: Seleccionar el tipo de armario que necesitamos. EJ.: GR-700

Paso 2: Tomamos el valor de la altura interior h.
Para el GR-700 sería h=600 mm

Paso 3: Elegimos los cajones tipo SP que necesitamos y la suma de las alturas exteriores de todos ellos tiene que coincidir con la altura h del armario que hemos seleccionado.

NOTA: Es posible combinar cajones de Guía Simple GR y Guía Telescópica GS en un mismo armario.

MODELOS CONFIGURADOS PARA ARMARIOS GR

ARMARIO GR-1000/D

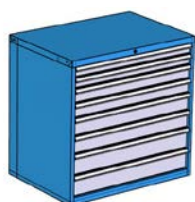

Composición de cajones:
- 2 GR-75
- 3 GR-125
- 1 GR-175
- 1 GR-200

DIMENSIONES		
L (mm)	F (mm)	H (mm)
1026	720	1000

Con Guías GS COD.	Con Guías GT/80 COD.	Con Guías GT/200 COD.
1221135	1221133	1221134

ARMARIO GR-1000/N

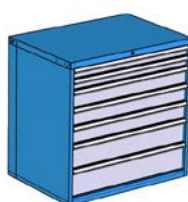

Composición de cajones:
- 2 GR-75
- 2 GR-100
- 2 GR-125
- 2 GR-150

DIMENSIONES		
L (mm)	F (mm)	H (mm)
1026	720	1000

Con Guías GS COD.	Con Guías GT/80 COD.	Con Guías GT/200 COD.
1221735	1221733	1221734

ARMARIO GR-1250/C



Composición de cajones:
- 4 GR-75
- 2 GR-125
- 2 GR-175
- 1 GR-250

DIMENSIONES		
L (mm)	F (mm)	H (mm)
1026	720	1250

Con Guías GS COD.	Con Guías GT/80 COD.	Con Guías GT/200 COD.
1221225	1221223	1221224

ARMARIO GR-1250/D

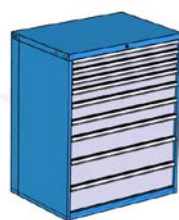

Composición de cajones:
- 3 GR-75
- 1 GR-100
- 2 GR-125
- 1 GR-175
- 2 GR-200

DIMENSIONES		
L (mm)	F (mm)	H (mm)
1026	720	1250

Con Guías GS COD.	Con Guías GT/80 COD.	Con Guías GT/200 COD.
1221235	1221233	1221234

ARMARIO GR-1500/A

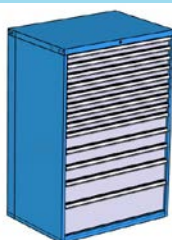

Composición de cajones:
- 8 GR-75
- 3 GR-125
- 1 GR-175
- 1 GR-250

DIMENSIONES		
L (mm)	F (mm)	H (mm)
1026	720	1500

Con Guías GS COD.	Con Guías GT/80 COD.	Con Guías GT/200 COD.
1221305	1221303	1221304

ARMARIO GR-1500/D

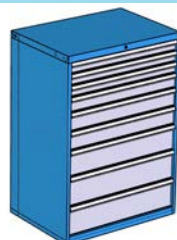

Composición de cajones:
- 5 GR-75
- 2 GR-100
- 2 GR-125
- 1 GR-175
- 2 GR-200

DIMENSIONES		
L (mm)	F (mm)	H (mm)
1026	720	1500

Con Guías GS COD.	Con Guías GT/80 COD.	Con Guías GT/200 COD.
1221335	1221333	1221334

BASTIDORES PORTA HERRAMIENTAS SOBRE ARMARIO

BPH-29 C

Capacidad: 29 alojamientos



DIMENSIONES	
L (mm)	712
F (mm)	210
H (mm)	725

COD.	REF.
1311100	BPH-29C
1311300	BPH-29C HSK

BPH-39 C

Capacidad: 39 alojamientos



DIMENSIONES	
L (mm)	1012
F (mm)	210
H (mm)	725

COD.	REF.
1313100	BPH-39C
1313200	BPH-39C HSK

CONOS PARA BASTIDORES BPH ESTÁNDAR

COD.	REF.
1692110	ISO-30
1692120	ISO-40
1692130	ISO-45
1692140	ISO-50
1692210	Ø RECTO 22
1692220	Ø RECTO 32
1692230	Ø RECTO 42
1692240	Ø RECTO 52
1692010	MORSE-3
1692020	MORSE-4
1692030	MORSE-5

CONOS PARA BASTIDORES BPH - HSK

COD.	REF.
1692420	HSK-32
1692410	HSK-40
1692400	HSK-50
1692370	HSK-63
1692430	HSK-80
1692380	HSK-100

BASTIDORES PORTA HERRAMIENTAS 2000

BPH-2000

Capacidad: 64 alojamientos



DIMENSIONES		
L (mm)	F (mm)	H (mm)
975	600	2000

BPH 2000 / ISO / RECTO / MORSE

COD.	REF.
1335100	BPH-2000

* Este precio no incluye los conos

BPH 2000 / HSK

COD.	REF.
1337200	BPH-2000/HSK

BPH-2000 CON PERSIANA

Capacidad: 64 alojamientos



DIMENSIONES		
L (mm)	F (mm)	H (mm)
975	600	2200

BPH-2000 / PER / ISO / RECTO / MORSE

COD.	REF.
1336100	BPH-2000/PER

* Este precio no incluye los conos

BPH 2000 / HSK / PER

COD.	REF.
1338200	BPH-2000/HSK/PER

* Este precio no incluye los conos

CARROS PORTA HERRAMIENTAS

K-3

Capacidad: 28 alojamientos.



DIMENSIONES	
L (mm)	805
F (mm)	500
H (mm)	1.020

COD.	REF.
1431000	K-3
1434400	K-3 / HSK

K-7

Capacidad: 24 alojamientos.



DIMENSIONES	
L (mm)	780
F (mm)	510
H (mm)	980

COD.	REF.
1471200	K-7
1471500	K-7 / HSK

K-9/PORTA BANDEJAS BPP

Capacidad: 3 bandejas portátiles opcionales.



DIMENSIONES	
L (mm)	790
F (mm)	585
H (mm)	900

COD.	REF.
1490000	K-9

BANDEJAS PORTÁTILES PORTA HERRAMIENTAS BPP

BANDEJA PORTÁTIL

Capacidad: 6 alojamientos.
Adaptable al carro K-9

DIMENSIONES		
L (mm)	F (mm)	H (mm)
580	250	200



COD.	REF.
1321000	BPP
1323000	BPP / HSK



ARMARIOS PIE DE MÁQUINA - PM

ARMARIO PM-1000/A

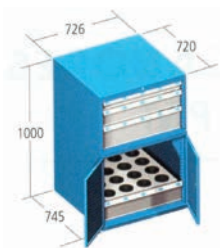

Altura útil superior: 375 mm
 Altura útil inferior: 475 mm

Composición de cajones:

- 1 Cajón SP-75
- 1 Cajón SP-125
- 1 Cajón SP-175
- 1 Bandeja Portaconos de 16 alojamientos (Conos incluidos)

Con Guías GS COD.	Con Guías GT/80 COD.	Con Guías GT/200 COD.
1231100	1231102	1231103

ARMARIO PM-1000/B



Altura útil superior: 375 mm
 Altura útil inferior: 475 mm

Composición de cajones:

- 1 Cajón SP-75
- 1 Cajón SP-125
- 1 Cajón SP-175
- 1 Bandeja Corredera

Con Guías GS COD.	Con Guías GT/80 COD.	Con Guías GT/200 COD.
1231111	1231112	1231113

ARMARIOS CON PUERTAS ABATIBLES - P

ARMARIO P-1000/A

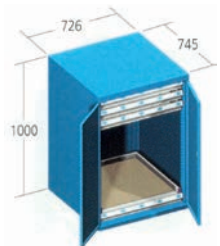

Altura útil: 875 mm

Composición de cajones:

- 1 Cajón SP-75
- 1 Cajón SP-75
- 1 Cajón SP-75
- 1 Bandeja Corredera

Con Guías GS COD.	Con Guías GT/80 COD.	Con Guías GT/200 COD.
1241101	1241102	1241103

ARMARIO P-1000/B



Altura útil: 875 mm

Composición de cajones:

- 1 Cajón SP-75
- 1 Cajón SP-75
- 1 Cajón SP-75
- 1 Bandeja Portaconos de 16 alojamientos (Conos incluidos)

Con Guías GS COD.	Con Guías GT/80 COD.	Con Guías GT/200 COD.
1241111	1241112	1241113

ARMARIOS CON PUERTAS CORREDERAS - APC

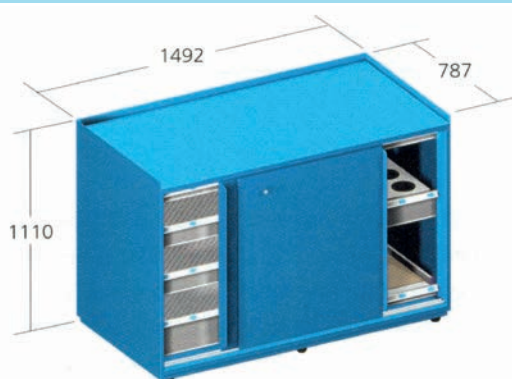

Altura útil: 875 mm

Composición de cajones:

Lado A:

- 1 Cajón SP-75
- 2 Cajones SP-125
- 1 Cajón SP-200

Lado B

- 1 Cajón SP-75
- 1 Bandeja Portaconos de 16 alojamientos (Conos incluidos)
- 1 Bandeja Corredera

Con Guías GS COD.
1251101

Con Guías GT/80 COD.
1251102

Con Guías GT/200 COD.
1251103

ARMARIOS CON PUERTAS CORREDERAS - APC

BANDEJA PORTA-CONOS BPC - SP



Base: Cajón SP 150
 Parte superior: 16 alojamientos
 Conos incluidos

Con Guías GS COD.	Con Guías GT/80 COD.	Con Guías GT/200 COD.
1513944	1513943	1513940

BANDEJA CORREDERA BC - SP



Base de melamina de 16 mm.
 Encajada sobre el fondo de la bandeja.

Con Guías GS COD.	Con Guías GT/80 COD.	Con Guías GT/200 COD.
1593924	1593923	1593920

Estos armarios están concebidos para poder archivar cualquier tipo de documentación en un lugar cerrado mediante dos puertas correderas. Son ideales para aquellos lugares que dispongan de pasillos estrechos así como para aquellas situaciones que necesiten armarios de gran capacidad. Pueden ser con puerta ciega metálica o también con puertas de metacrilato. Además permite la opción de incorporar más bandejas.

ARMARIO CON PUERTAS CORREDERAS METÁLICAS - REF ADPC

ARMARIOS ALTURA 1000 mm

Equipamiento: 2 bandejas regulables en altura, ref. BF-SP/TX en cada lado.



DIMENSIONES		
L (mm)	F (mm)	H (mm)
1492	627	1110

COD.	REF.	
1252140	ADPC-1000	

Altura útil: 875 mm

ARMARIOS ALTURA 2000 mm

Equipamiento: 5 bandejas regulables en altura, ref. BF-SP/TX en cada lado.

DIMENSIONES		
L (mm)	F (mm)	H (mm)
1492	627	2060

COD.	REF.	
1252420	ADPC-2000	

Altura útil: 1.875 mm

ARMARIO CON PUERTAS CORREDERAS DE METACRILATO - REF ADPC/MET

Este tipo de armarios permite localizar lo que se necesita sin abrir el armario y además obliga indirectamente a tener todo mucho más ordenado.

ARMARIOS ALTURA 1000 mm

Equipamiento: 2 bandejas regulables en altura, ref. BF-SP/TX en cada lado.



DIMENSIONES		
L (mm)	F (mm)	H (mm)
1492	627	1110

COD.	REF.	
1252141	ADPC-1000/MET	

Altura útil: 875 mm

ARMARIOS ALTURA 2000 mm

Equipamiento: 5 bandejas regulables en altura, ref. BF-SP/TX en cada lado.

DIMENSIONES		
L (mm)	F (mm)	H (mm)
1492	627	2060

COD.	REF.	
1252421	ADPC-2000/MET	

Altura útil: 1.875 mm

BANDEJAS FIJAS OPCIONALES



La opción de disponer de bandejas fijas adicionales permite completar el armario a las necesidades de cada usuario. No es necesario solicitarlas con el armario a la vez. Se pueden pedir individualmente y son muy fáciles de montar. Se sirven con sus correspondientes guías y su capacidad de carga es de 200 kg uniformemente repartidos.

COD.	REF.	P.V.P.
1503910	BF-SP/TX	34,39 €

Estos armarios están concebidos para poder archivar cualquier tipo de documentación en un lugar cerrado mediante dos puertas abatibles. Además permite la opción de incorporar más bandejas, salvo en el armario pupitre que no admite esta opción.

ARMARIO PUPITRE



Equipamiento: 1 bandeja fija

DIMENSIONES		
L (mm)	F (mm)	H (mm)
573	560	1000/1200

Altura útil: 875 mm

COD.	REF.	
1242190	APUP	

ARMARIO PUERTAS ABATIBLES ALTURA 1000 mm



Equipamiento: 2 bandejas BF-SP/TX

DIMENSIONES		
L (mm)	F (mm)	H (mm)
726	585	1000

Altura útil: 875 mm

COD.	REF.	
1241190	ADP-1000	

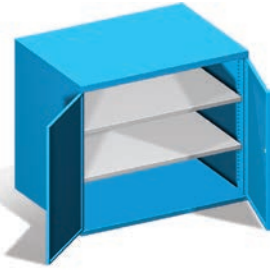

Equipamiento: 2 bandejas BF-GR/TX

DIMENSIONES		
L (mm)	F (mm)	H (mm)
1026	585	1000

Altura útil: 875 mm

COD.	REF.	
1241191	ADPGR-1000	

ARMARIO PUERTAS ABATIBLES ALTURA 2000 mm



Equipamiento: 4 bandejas BF-SP/TX

DIMENSIONES		
L (mm)	F (mm)	H (mm)
726	585	2040

Altura útil: 1.875 mm

COD.	REF.	
1242451	ADP-2000	

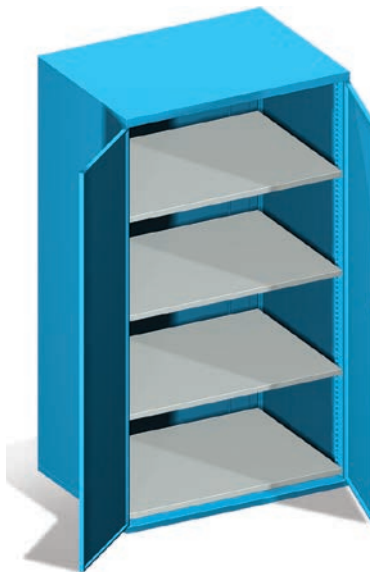

Equipamiento: 4 bandejas BF-GR/TX

DIMENSIONES		
L (mm)	F (mm)	H (mm)
1026	585	2040

Altura útil: 1.875 mm

COD.	REF.	
1244451	ADPGR-2000	

BANDEJAS FIJAS OPCIONALES

La opción de disponer de bandejas fijas adicionales permite completar el armario a las necesidades de cada usuario. No es necesario solicitarlas con el armario a la vez. Se pueden pedir individualmente y son muy fáciles de montar. Se sirven con sus correspondientes guías y su capacidad de carga es de 200 kg uniformemente repartidos.



Bandeja Opcional para ADP

COD.	REF.	
1503910	BF-SP/TX	

Bandeja Opcional para ADPGR

COD.	REF.	
1504910	BF-GR/TX	

MÓDULO PARA PANTALLA DE ORDENADOR

Armario complementario para el alojamiento de pantallas de ordenador. Su diseño y dimensiones facilitan su colocación en cualquier superficie de trabajo. El equipamiento básico es igual al de los armarios ordenador.

Estos armarios se presentan en 3 diseños distintos, según el modelo de pantalla: - Módulo pantalla CRT
- Módulo pantalla táctil
- Módulo pantalla plana

MÓDULO PANTALLA CRT

Los módulos de pantalla CRT són los primeros modelos de este tipo de armarios que se diseñaron para las pantallas de ordenador con carcasa. Por su amplio espacio interior son también utilizados para cargar baterías portátiles.

Estos módulos van provistos en la parte superior de una puerta de metacrilato encastrable y en la parte inferior una bandeja de teclado extraíble con una tapa de cierre.



DIMENSIONES		
L (mm)	F (mm)	H (mm)
726	720	730

COD.	REF.
1261100	AO-700

EQUIPAMIENTO



Bandeja de teclado extraíble.



1 ventilador con rejilla



Pasacables



Regleta eléctrica de 6 enchufes.

MÓDULO PANTALLA TÁCTIL

Los módulos de pantalla táctil son modelos de armarios diseñados para pantallas que no utilizan teclado y se personalizan en función a la pantalla del cliente, el cual facilitará las dimensiones de la pantalla y sus puntos de amarre, para adaptar el armario a sus características.

También existe la opción de colocar puerta para periféricos.



DIMENSIONES		
L (mm)	F (mm)	H (mm)
726	300	590

COD.	REF.
1264100	TC

EQUIPAMIENTO



Pasacables



Regleta eléctrica de 6 enchufes.



1 ventilador con rejilla

MÓDULO PANTALLA PLANA

Estos modelos están diseñados para la utilización de pantallas planas.

Están provistos de una puerta de metacrilato abatible en la parte superior y una tapa y un hueco en la parte inferior provisto de una tapa preparado para guardar un teclado y ratón. Como opción existe la posibilidad de colocar una bandeja extraíble en el hueco inferior.



DIMENSIONES		
L (mm)	F (mm)	H (mm)
726	300	600

COD.	REF.
1263100	PL

EQUIPAMIENTO



Pasacables



Regleta eléctrica de 6 enchufes.



1 ventilador con rejilla

ARMARIO ORDENADOR GAMA ALTA

Armario ideal para proteger los ordenadores del contacto con el exterior, y preparado para poder manipular con comodidad internamente los distintos equipos informáticos, a través de la puerta posterior.



Bandeja de teclado extraíble con tope regulable.



Regleta eléctrica de 6 enchufes.



Parte inferior con 2 bandejas regulables en altura y 2 puertas abatibles



Pasacables



2 ventiladores con rejilla



Parte trasera con acceso con puerta abatible

Armario ordenador AO-GA

COD.	REF.
1261210	AO-1500/A

DIMENSIONES		
L (mm)	F (mm)	H (mm)
726	720	1500

ARMARIO ORDENADOR BASIC LINE - BL

Armarios equipados con los elementos necesarios para garantizar la mayor durabilidad de los ordenadores en los distintos centros de trabajo. Estos armarios se presentan en 3 diseños distintos, según el tipo de pantalla.



Armario ordenador BL

COD.	REF.
1262510	AO-BL

DIMENSIONES		
L (mm)	F (mm)	H (mm)
726	560	1500



Armario ordenador BL Pantalla Táctil

COD.	REF.
1264110	AO-TC

DIMENSIONES		
L (mm)	F (mm)	H (mm)
726	300/580	1000/1590

Se necesitarán los puntos de amarre de la pantalla



Armario ordenador BL Pantalla Plana

COD.	REF.
1263110	AO-PL

DIMENSIONES		
L (mm)	F (mm)	H (mm)
726	310/580	1000/1600

EQUIPAMIENTO



Bandeja de teclado extraíble con tope regulable. (Solo AO Basic Line)



Pasacables



Regleta eléctrica de 6 enchufes.



1 ventilador con rejilla

OPCIONES

Soporte Porta-Ruedas



MODELO	COD.	REF.
AO-GA	1594210	PR-SP
AO - GL	1594110	PR-SP/TX

OPCIONES DE EQUIPAMIENTO

ZÓCALO INFERIOR METÁLICO

Material: Inoxidable Altura: 150 mm

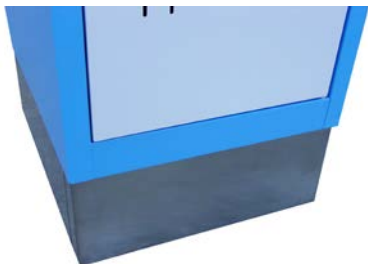

COD.	REF.	
1279110	ZC-ROP-1T	
1279120	ZC-ROP-2T	
1279130	ZC-ROP-3T	

4 PATAS INFERIORES

Material: Acero pintado Altura: 150 mm



COD.	REF.	
1279210	PT-ROP-1T	
1279220	PT-ROP-2T	
1279230	PT-ROP-3T	

TECHO INCLINADO

Material: Acero pintado Altura: 250 mm



COD.	REF.	
1279310	PP-ROP-1T	
1279320	PP-ROP-2T	
1279330	PP-ROP-3T	

BANCO ROPERO

Estructura metálica reforzada que realiza una doble función. Por una parte eleva las taquillas del suelo y por la otra se convierte en un robusto banquillo para sentarse.



Materiales: Estructura de acero tubular soldada y pintada.

Tiras de madera alistonadas y barnizadas.

Altura: 500 mm

COD.	REF.	Longitud (mm)	Fondo (mm)	REF.	
1279410	BAN-ROP-1T	400	800	400	
1279420	BAN-ROP-2T	800	800	400	
1279430	BAN-ROP-3T	1200	800	400	

CERRADURAS PARA TAQUILLAS

CERRADURA CON LLAVE

De serie



CIERRE PARA CANDADO

Opcional



* No incluye candado

COD.	REF.	
1279000	ADP-CAND	

CANDADO CON LLAVE

Opcional



COD.	REF.	
1279001	CAND-ROP	

CIERRE CON CANDADO POR CÓDIGO

Opcional

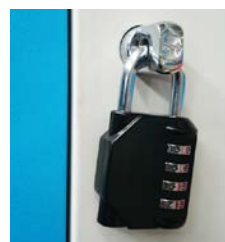

* Adaptador incluido

COD.	REF.	
1279005	CAND-COD	

CERRADURA POR CÓDIGO

Opcional



COD.	REF.	
1279004	PIN-PL	

ARMARIOS ROPEROS / TAQUILLAS

TIPOS DE ROPEROS



EQUIPAMIENTO



Bandeja Interior



Porta-etiquetas



Puerta ranurada con cerradura



Varilla porta-perchas y percheros



Goma Inferior



Refuerzo puerta

MODELOS DE TAQUILLAS



Taquilla simple 1 puerta

COD.	REF.
1271100	ROP-1T/1P

Taquilla simple 2 puertas*

COD.	REF.
1272100	ROP-1T/2P

Taquilla simple 3 puertas*

COD.	REF.
1273100	ROP-1T/3P

Taquilla simple 4 puertas*

COD.	REF.
1274100	ROP-1T/4P

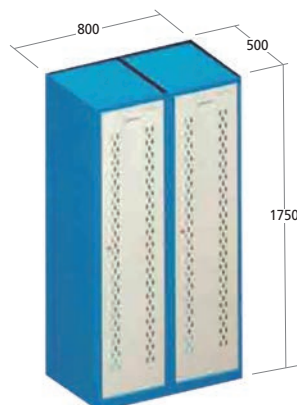

Taquilla doble 1 puerta

COD.	REF.
1271200	ROP-2T/1P

Taquilla doble 2 puertas*

COD.	REF.
1272200	ROP-2T/2P

Taquilla doble 3 puertas*

COD.	REF.
1273200	ROP-2T/3P

Taquilla doble 4 puertas*

COD.	REF.
1274200	ROP-2T/4P

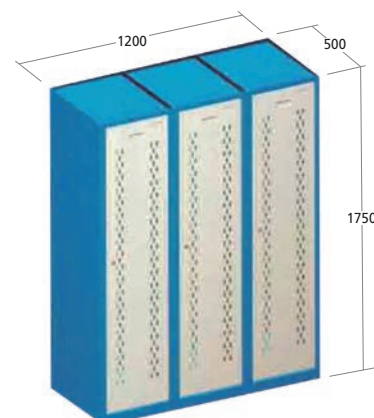

Taquilla triple 1 puerta

COD.	REF.
1271300	ROP-3T/1P

Taquilla triple 2 puertas*

COD.	REF.
1272300	ROP-3T/2P

Taquilla triple 3 puertas*

COD.	REF.
1273300	ROP-3T/3P

Taquilla triple 4 puertas*

COD.	REF.
1274300	ROP-3T/4P

* Plazo de entrega a confirmar en cada pedido.

ADECUADOS PARA EL ALMACENAJE DE ENVASES DE LÍQUIDOS INFLAMABLES

SEGUN NORMATIVA UNE - EN 14470

Certificado por laboratorio homologado por el ENAC



Sarralle Muebles Metálicos es una empresa que ha diseñado, desarrollado y fabricado los armarios ignífugos en sus instalaciones de Azpeitia, desde donde se expiden a todo el mundo.

Los armarios ignífugos están equipados con sistemas de protección contra el fuego para aislar los productos almacenados en su interior. El nivel de protección se denomina con las siglas EI (Integridad y aislamiento), según la reglamentación europea, seguido de un dígito que indica el número de minutos de protección.

En nuestro caso los dos modelos homologados están registrados como EI-90.

Este tipo de armarios tienen un doble objetivo:

- 1- Aislar el interior del armario cerrando las puertas y los conductos de ventilación herméticamente, protegiendo los productos almacenados en el interior del armario.
- 2- El nivel de protección EI indica el margen de tiempo que tienen los bomberos sobre una posible inflamación en el interior del armario.



Sistema ventilación superior



Bandejas fijas graduables en altura y con capacidad de 100 Kg uniformemente repartidos en cada una de ellas.



Cubeto de retención de líquidos



Sistema de cierre con amortiguación.



Sistema de cierre automático temporizado



Zocalo inferior para su manipulación

DISEÑADOS Y FABRICADOS EN NUESTRAS INSTALACIONES

* El plazo de entrega de los artículos de esta serie será confirmado en cada pedido.

* El color estandar de los modelos AIG es el Amarillo Ral 1032.

ADECUADOS PARA EL ALMACENAJE DE ENVASES DE LÍQUIDOS INFLAMABLES

SEGUN NORMATIVA UNE - EN 14470

Certificado por laboratorio homologado por el ENAC



Sarralle Muebles Metálicos es una empresa que ha diseñado, desarrollado y fabricado los armarios ignífugos en sus instalaciones de Azpeitia, desde donde se expiden a todo el mundo.

Los armarios ignífugos están equipados con sistemas de protección contra el fuego para aislar los productos almacenados en su interior. El nivel de protección se denomina con las siglas EI (Integridad y aislamiento), según la reglamentación europea, seguido de un dígito que indica el número de minutos de protección.

En nuestro caso los dos modelos homologados están registrados como EI-90.

Este tipo de armarios tienen un doble objetivo:

- 1- Aislar el interior del armario cerrando las puertas y los conductos de ventilación hermeticamente, protegiendo los productos almacenados en el interior del armario.
- 2- El nivel de protección EI indica el margen de tiempo que tienen los bomberos sobre una posible inflamación en el interior del armario.

MODELO AIG-1000

Modelo AIG- 1000



COD.	REF.
1211510	AIG-1000

Dimensiones externas	726 x 720 x 1105 mm.
Dimensiones Internas	592 x 547 x 868 mm.
Equipamiento	1-Puerta Abatible / 2- Bandejas Fijas regulables en altura
Peso	227 Kg.
Cap. de envase más grande	18 Litros
Cubeta colectora de retención	580 x 515 x 70 mm. / 20,9 Litros
Volumen Máximo	205 Litros. Siempre que el envase mayor no sea de + de 18 Litros

MODELO AIG-2000

Modelo AIG-2000



COD.	REF.
1221510	AIG-2000

Dimensiones externas	1026 x 720 x 2105 mm.
Dimensiones Internas	892 x 547 x 1868 mm.
Equipamiento	2-Puertas Abatibles / 4- Bandejas Fijas regulables en altura
Peso	540 Kg.
Cap. de envase más grande	28 Litros
Cubeta colectora de retención	880 x 515 x 70 mm. / 31,7 Litros
Volumen Máximo	310 Litros. Siempre que el envase mayor no sea de + de 30 Litros

* El plazo de entrega de los artículos de esta serie será confirmado en cada pedido.

* El color estandar de los modelos AIG es el Amarillo Ral 1032.

CARRO TALLER CON BANDEJAS

CARRO PARA TALLER LIGERO Y DESMONTABLE CDT.



- CAPACIDAD DE CARGA: 100 kg
EQUIPAMIENTO:
- 1 Manilla tirador
 - 3 Bandejas fijas
 - 2 Ruedas giratorias con freno
 - 2 Ruedas fijas
- (* Se entrega desmontado)

DIMENSIONES		
L (mm)	F (mm)	H (mm)
775	475	920

COD.	REF.
1441100	CDT

CARRO PARA TALLER ROBUSTO Y SOLDADO K-4.



- CAPACIDAD DE CARGA: 400 kg
EQUIPAMIENTO:
- 1 Manilla tirador
 - 2 Bandejas fijas con pestañas y goma nitrílica
 - 1 Base inferior
 - 2 Ruedas giratorias con freno
 - 2 Ruedas fijas

DIMENSIONES		
L (mm)	F (mm)	H (mm)
800	450	995

COD.	REF.
1441000	K-4

CARRO TALLER CON CAJONES K-BL

Carros de taller ligeros, con capacidad de carga de 300 kg, de estructura soldada, equipados de:

- 1 manilla tirador
- 2 Ruedas giratorias con freno
- 2 Ruedas fijas
- Color rojo Ral 3020

DIMENSIONES		
L (mm)	F (mm)	H (mm)
660	460	860



Composición de cajones:

- 4 de 100
- 1 de 200

Carro con 5 Cajones	
COD.	REF.
1401010	K-BL-5

DIMENSIONES		
L (mm)	F (mm)	H (mm)
660	460	1060



Composición de cajones:

- 2 de 100
- 4 de 150

Carro con 6 Cajones	
COD.	REF.
1400010	K-BL-6

DIMENSIONES		
L (mm)	F (mm)	H (mm)
660	460	1060



Composición de cajones:

- 6 de 100
- 1 de 200

Carro con 7 Cajones	
COD.	REF.
1403010	K-BL-7

CARRO TALLER CON PERSIANA K-1

Carro taller ligero, con persiana, de estructura soldada, con las siguientes especificaciones:



- CAPACIDAD DE CARGA: 200 kg
EQUIPAMIENTO:
- 1 Manilla tirador
 - 1 Persiana con cerradura
 - 3 Bandejas correderas
 - 1 Encimera de goma nitrílica
 - 2 Ruedas giratorias con freno
 - 2 Ruedas Fijas

DIMENSIONES		
L (mm)	F (mm)	H (mm)
745	450	935

COD.	REF.
1411000	K-1

- ACCESORIOS INCLUIDOS:
- 1 Set de 6 divisiones con 12 chapas divisoras
 - 1 Set de 3 divisiones con 6 chapas divisoras

CARRO BANCO MÓVIL CON PALANCA ELEVADORA - K-2

Carros que se pueden convertir en bancos de trabajo estáticos gracias a la acción de la palanca elevadora, con capacidad de carga de 500 Kg y doble sistema de bloqueo de cajones, 1 cierre centralizado y cierre exterior individual por cada cajón.

EQUIPAMIENTO:

- 1 Encimera de madera de castaño de 27 mm
- 1 palanca elevadora y 2 patas para fijar el banco
- 2 Ruedas fijas y 1 rueda giratoria.
- 1 Bloque con cajones y otro bloque con 2 bandejas fijas

OPCIONES:

- Encimera de goma nitrílica
- Parte trasera cerrada y puerta abatible en el bloque de las bandejas.
- 2 Ruedas giratorias con freno y 2 ruedas fijas en vez de la palanca elevadora
- 1 Tirador

■ K-2/A

Altura útil cajonera: 625 mm

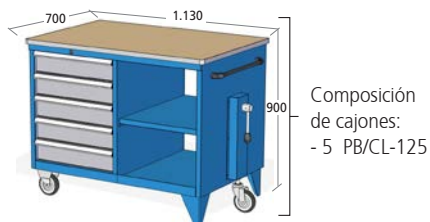

■ K-2/B

Altura útil cajonera: 625 mm



■ K-2/C

Altura útil cajonera: 625 mm

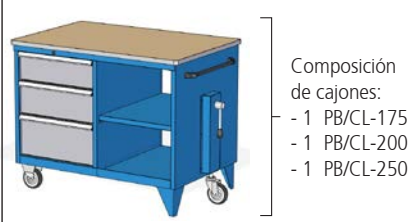

Con Guías GS	Con Guías GT/80
COD.	COD.
1421105	1421103

Con Guías GS	Con Guías GT/80
COD.	COD.
1421205	1421203

Con Guías GS	Con Guías GT/80
COD.	COD.
1421305	1421303

CARRO CON CAJONES K-5

Carro de estructura soldada robusto, con capacidad de carga de 500 Kg, dotado de doble sistema de bloqueo de cajones, 1 cierre centralizado y cierre exterior individual por cada cajón, equipado con 1 encimera de goma nitrílica, 2 ruedas giratorias con freno y 2 ruedas fijas.

■ K-5/A

Altura útil cajonera: 525 mm

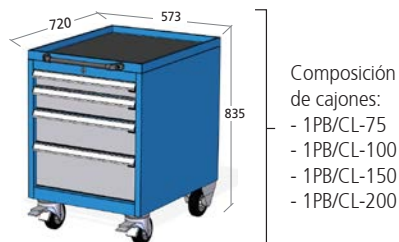

■ K-5/C

Altura útil cajonera: 525 mm



■ K-5/D

Altura útil cajonera: 525 mm



Con Guías GS	Con Guías GT/80
COD.	COD.
1451105	1451103

Con Guías GS	Con Guías GT/80
COD.	COD.
1451305	1451303

Con Guías GS	Con Guías GT/80
COD.	COD.
1451405	1451403

CARRO CON CAJONES K-8

Carro de estructura soldada robusto, con capacidad de carga de 500 Kg, dotado de doble sistema de bloqueo de cajones, 1 cierre centralizado y cierre exterior individual por cada cajón, equipado con 1 encimera de goma nitrílica, 2 ruedas giratorias con freno y 2 ruedas fijas.

■ K-8/A

Altura útil cajonera: 750 mm



■ K-8/C

Altura útil cajonera: 750 mm



■ K-8/D

Altura útil cajonera: 750 mm



Con Guías GS	Con Guías GT/80
COD.	COD.
1481105	1481103

Con Guías GS	Con Guías GT/80
COD.	COD.
1481305	1481303

Con Guías GS	Con Guías GT/80
COD.	COD.
1481405	1481403

ESTANTERÍAS DESMONTABLES LIGERAS ABIERTAS

Estanterías ligeras ideales para espacios de poco fondo y para materiales de poco peso. Se parte de un módulo inicial y se le pueden agregar todos los módulos suplementarios que se quieran.

CARACTERÍSTICAS

Estas estanterías se caracterizan por componerse de un módulo principal y todos los módulos suplementarios que sean necesarios en cada caso.

- Materiales chapa de acero pintada.
- Estructura modular.
- Paneles laterales ranurados.
- Cuatro bandejas regulables en altura con una capacidad de carga de 100 kg uniformemente repartidos.
- Parte posterior abierta reforzada mediante dos tirantes de amarre.
- Se envía desmontado.
- Montaje no incluido.

MÓDULO PRINCIPAL

Estanteria Ligera Abierta Principal - ELAP
Dimensiones: 1000 x 400 x 1850 (mm)



COD.	REF.	
1389001	ELAP	

MÓDULO SUPLEMENTARIO

Estanteria Ligera Abierta Suplementaria - ELAS
Dimensiones: 965 x 400 x 1850 (mm)



Módulo suplementario

COD.	REF.	
1389005	ELAS	(Suplementario)

ESTANTERÍAS DESMONTABLES LIGERAS CERRADAS

Estas estanterías son iguales a las anteriores, pero se caracterizan por tener la parte posterior cerrada, lo cual le da más estabilidad, rigidez y estética. También se parte de un módulo inicial y luego se pueden agregar todos los módulos suplementarios necesarios.

CARACTERÍSTICAS

Estas estanterías se caracterizan por componerse de un módulo principal y todos los módulos suplementarios que sean necesarios en cada caso.

- Materiales chapa de acero pintada.
- Estructura modular.
- Paneles laterales ranurados.
- Cuatro bandejas regulables en altura con una capacidad de carga de 100 kg uniformemente repartidos.
- Parte posterior cerrada.
- Se envía desmontado.
- Montaje no incluido.

MÓDULO PRINCIPAL

Estanteria Ligera Cerrada Principal - ELCP
Dimensiones: 1000 x 400 x 1850 (mm)



COD.	REF.	
1389002	ELCP	

MÓDULO SUPLEMENTARIO

Estanteria Ligera Cerrada Suplementaria - ELCS
Dimensiones: 965 x 400 x 1850 (mm)



Módulo suplementario

COD.	REF.	
1389006	ELCS	Suplementario



BANDEJA ESTANTERÍA LIGERA

Diseñadas con sistema de anclaje
Regulables en Altura.
Capacidad de Carga de : 100 kg uniformemente repartidos.

COD.	REF.	
1389050	BEL	

* El plazo de entrega de los artículos de esta serie será confirmado en cada pedido.

ESTANTERÍAS DESMONTABLES ROBUSTAS

Las estanterías desmontables han sido especialmente diseñadas para aprovechar al máximo los espacios de las paredes de los almacenes y resolver con garantías los problemas de almacenaje. Este sistema permite las instalaciones de cajones, baldas y otros elementos accesorios. En realidad se trata de un armario que se monta modularmente y que cuenta con estas versiones diferenciadas:

SERIE ED 2000

Estantería modular adaptable a los modelos SPD o GRD en una altura de 2 metros.

SERIE ED 2500

Estantería modular adaptable a los modelos SPD o GRD en una altura de 2,5 metros.

SERIE ED/TX 2000

Estantería modular adaptable a los modelos SPD/TX o GRD/TX en una altura de 2 metros.

SERIE ED/TX 2500

Estantería modular adaptable a los modelos SPD/TX o GRD/TX en una altura de 2,5 metros.



NOTA: Para poder solicitar una estantería desmontable correctamente, los parámetros básicos que hay que especificar son los siguientes:

- Definir tipo de módulos y cantidad de cada uno de ellos.
- Definir altura de la estantería
- Definir composición de cajones, bandejas....
- Definir especificaciones opcionales, si procede.

ESTANTERIAS PESADAS SERIE EP

Sistema de estanterías Desmontables para cargas pesadas posibilita la utilización de bandejas correderas de gran capacidad de carga que resuelven el problema de almacenaje de materiales de elevado peso (¡hasta 1.500kg!) en empresas, almacenes, centros de producción. Este sistema permite rentabilizar al máximo los espacios y un perfecto estado de orden, realizando estéticamente las instalaciones.



NOTA: Para poder solicitar una estantería desmontable correctamente, los parámetros básicos que hay que especificar son los siguientes:

- Definir tipo de módulos y cantidad de cada uno de ellos.
- Definir altura de la estantería
- Definir composición de cajones, bandejas....
- Definir especificaciones opcionales, si procede.

MUY IMPORTANTE:

Debido al peso que acumulan y a los riesgos que ello puede acarrear, este tipo de estanterías debe ir obligatoriamente anclada al suelo. SARRALLE suministra para este fin, tornillos de sujeción que permiten el perfecto anclaje de las estanterías sobre el suelo. Antes, es absolutamente necesario verificar que el suelo sobre el cual vayan a colocarse estas estanterías sea apto para soportar toda la carga que se puede acumular.

* El plazo de entrega de los artículos de esta serie será confirmado en cada pedido.

MÓDULO PRINCIPAL



ACOTAR

El armario Isarcomm de Sarralle es un armario metálico de estructura soldada que va equipado de un programa electrónico e informático de gestión. Su manejo es sencillo. A través de su pantalla táctil configuramos el sistema en 3 pasos:

1. Definición de usuarios.
2. Definir artículos, sus ubicaciones y el stock mínimo de cada uno de ellos.
3. Definir los tipos de incidencias que queremos nos aparezcan.

CAJONES DEL MODELO ESTANDARIZADO

Hemos diseñado un modelo estandarizado con unos determinados cajones, pero estos se pueden elegir en función a las necesidades de cada cliente.

- 2 DE 75 GT (Altura útil 50)
- 5 DE 100 GT Altura útil 75
- 1 DE 150 GT (ALTURA ÚTIL 125)



MÓDULOS SECUNDARIOS

Los módulos secundarios son armarios auxiliares que trabajan bajo las órdenes que envía el módulo principal. Las dimensiones y los cajones del modelo auxiliar estandarizado son iguales a las del módulo principal.



INDICADOR DE APERTURA

Los armarios van provistos de un indicador luminoso a la altura de cada cajón, el cual sólo se puede abrir cuando la luz esté en verde.



Armario cerrado

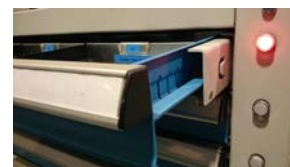

Cajón 1 abierto

ARMARIOS PARA CONSIGNAS

Armarios que pueden ser gestionados a través del ordenador del Isarcomm, o también desde un dispositivo encastrado en el mismo bastidor del armario



TIPOS DE PUERTAS

Los armarios para consignas pueden llevar puertas de distintos tamaños que pueden ser metálicos o con ventana de metacrilato.



Los distintos mostradores por elementos se obtienen de la unión de diversos armarios clasificadores entre sí. Los criterios básicos para autodiseñar el mostrador más idóneo a las necesidades concretas de cada usuario, son las siguientes:

- 1- Definir forma y dimensiones del mostrador
- 2- Definir modelos de armarios que formarán parte del mostrador
- 3- Tipo de encimera
- 4- Definir la necesidad de incorporar ZÓCALO inferior o no.
- 5- Otras opciones (ojos de buey, pupitres)

DISPOSICIÓN MOSTRADORES

FORMA LINEAL

Los mostradores de forma lineal son aquellos que permiten acoplar los distintos armarios clasificadores longitudinalmente, uniéndolos entre si pudiendo ser de la longitud deseada por el cliente.



De esta sencilla manera se puede conseguir un óptimo rendimiento del espacio ocupado.

FORMA ANGULAR

Los mostradores angulares se forman de la unión de 2 mostradores lineales de la longitud necesitada por el cliente, los cuales van unidos mediante una cantonera. El ángulo final resultante será de 90°. Según las necesidades del cliente se pueden realizar cantoneras con los grados que se necesiten para obtener un aprovechamiento óptimo de la superficie a equipar con el mostrador.



La forma angular permite reducir el espacio de uso y, por contra, aumentar la capacidad de aprovechamiento.

MODELOS DE ARMARIOS PARA MOSTRADORES

En función de los distintos armarios que conforman el mostrador, diferenciamos los siguientes parámetros:

- Armarios con fondo igual
- Armarios con diferente fondo
- Armarios de diferentes alturas

ENCIMERAS

Madera de castaño

Encimera de madera de castaño de 27 mm de espesor, canteada con perfil de aluminio.



Goma nitrílica

Encimera de goma nitrílica de 27mm de espesor y canteada con perfil de aluminio.

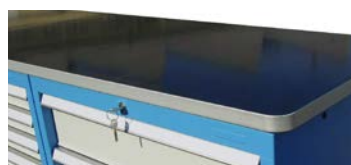

ZÓCALOS

Sirve para facilitar el montaje de los mostradores, debido a los niveladores que llevan incorporados, ya que muchos suelos en aparente buen estado presentan irregularidades, que pueden llegar a afectar en la perfecta unión de todos los elementos influyendo notablemente en el resultado final. SARRALLE recomienda su montaje que proporciona rigidez y aporta una mayor vistosidad estética al mostrador. El zócalo incrementa en 70 mm. la altura del mostrador.



* El plazo de entrega de los artículos de esta serie será confirmado en cada pedido.

DISTRIBUIDO POR:



SARRALLE Muebles Metálicos, S.L.
Barrio Landeta, c/ Orendaundi nº 7, Apdo. 1
20730 AZPEITIA (Gipuzkoa) SPAIN
Tfno.: 34 943 157 088 - Fax: 34 943 157 290
e-mail: sarrallemueblesmetalicos@sarralle.com
www.sarralle.com